

Owners Manual NRX S ELD 700C LTD

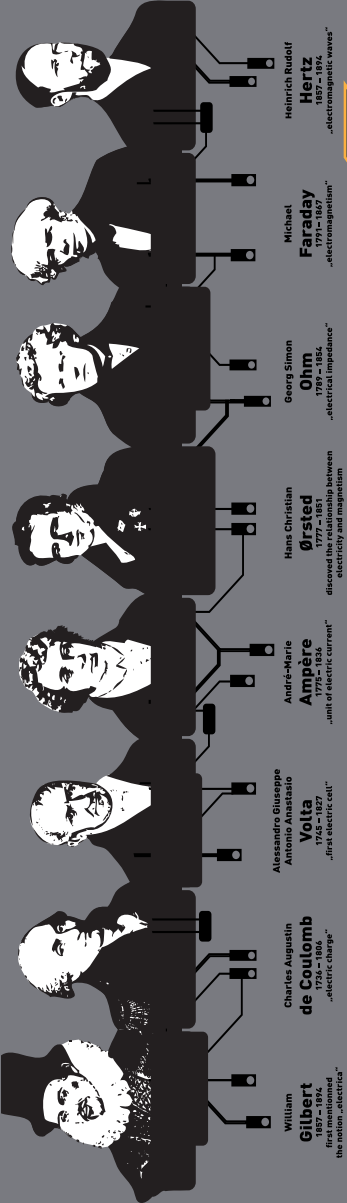

TABLE OF CONTENTS

OWNER'S MANUAL

TABLE OF CONTENTS	1
PURCHASED PARTS PACKAGE.....	3
IMPORTANT SAFETY INFORMATION.....	4
INTENDED USE	5
BEFORE EACH RIDE!	5
EXPLAINING SR SUNTOUR'S ELECTRIC-LOCK-OUT SYSTEM.....	6
FORK INSTALLATION	7
INSTALLATION INSTRUCTIONS.....	7
TIRE CLEARANCE !	8
HOW TO INSTALL THE FORK.....	9
HOW TO REPLACE THE BATTERY	13
LOCK-OUT SYSTEMS	15
REBOUND DAMPING ADJUST	15
SETTING SAG	16
FORK MAINTENANCE.....	17
LIMITED WARRANTY	18
EXPLODED VIEW AXON werx ELD	19



max ^o isc	MAX ROTOR DIAMETER [mm]
NRX S ELD 700C LTD	185

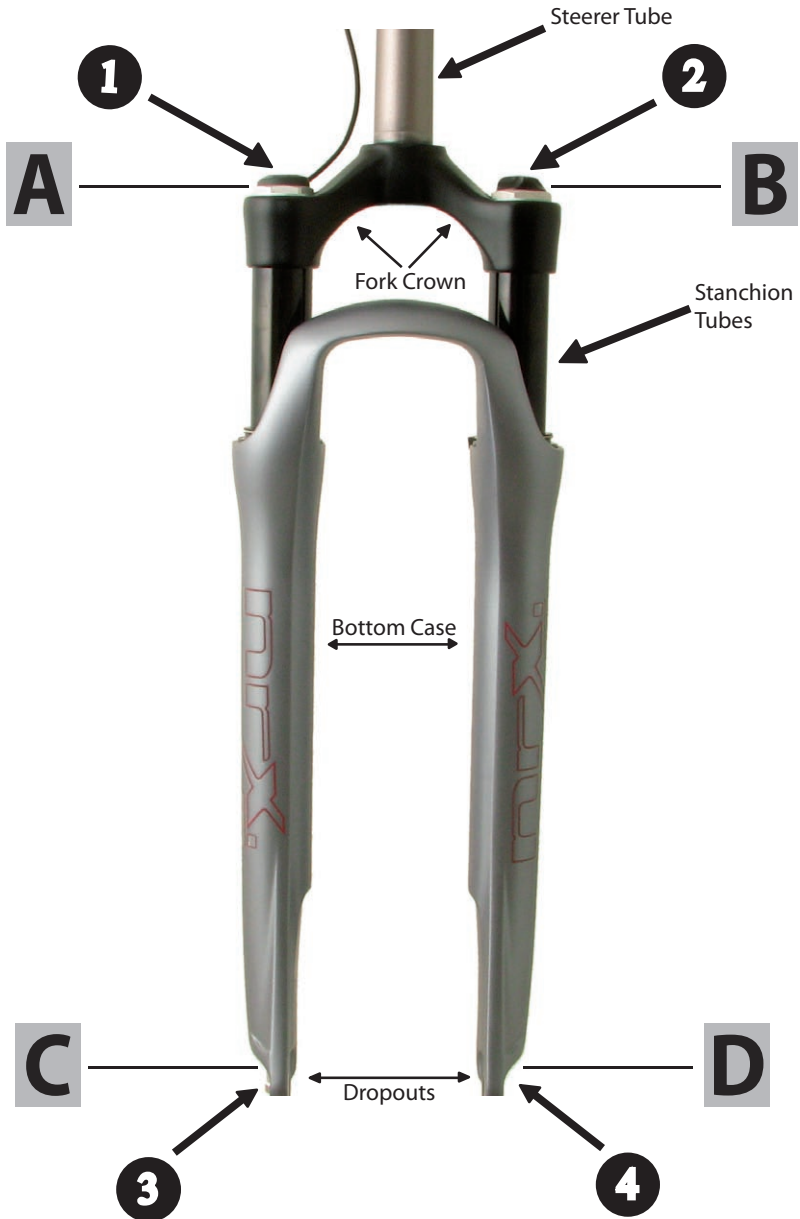

PURCHASED PARTS PACKAGE



1 x Lock Out Knob



1 x M6 Allen Bolt
1 x Top Cap
1 x Expander Nut



1 x Battery CR123 A



1 x Controller Unit



2 x M3 Allen Bolt
1 x Plastic Cover Cap
1 x Seal Ring

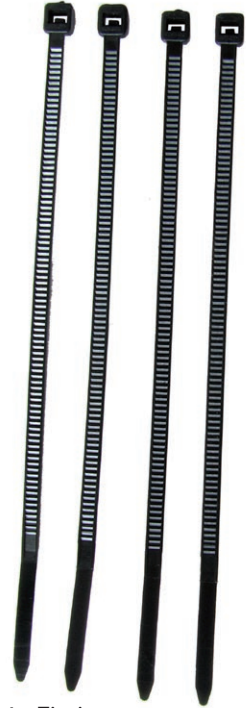

4 x Ziptie

Model	Electric Lock Out Unit	Air Valve	Rebound Adjuster
NRX S ELD 700 C LTD	1	2	3

TORQUE VALUES

MODEL	A	B	C	D
NRX S ELD 700 C LTD	10Nm ± 10%	10Nm ± 10%	6Nm ± 10%	10Nm ± 10%

IMPORTANT SAFETY INFORMATION

**WARNING !**

Failure to comply with the given warnings and instructions may cause damage to the product, injuries or even death to the rider.

- ▶ Be sure to read this manual carefully before using your suspension fork. Inappropriate usage of your suspension fork may cause damage to the product, serious injuries or even death to the rider.
- ▶ Suspension forks contain fluids and gases under extreme pressure, warnings included in this manual must be followed in order to reduce the possibility of injuries or possible death. Never try to open any SR SUNTOUR cartridge, as stated above they contain fluids and gases under high pressure. Opening any SR SUNTOUR cartridge implies the risk of getting seriously injured.
- ▶ Only use genuine SR SUNTOUR parts. The use of aftermarket replacement and spare parts voids the warranty of your fork and might cause failure to the fork. This could result into an accident, injury or even death.
- ▶ SR Suntour suspension forks are designed for the usage by a single rider.
- ▶ This instruction sheet contains important information about the correct installation, service and maintenance of your suspension fork. Nevertheless please be informed that special knowledge and tools are essential to install, service and maintain SR SUNTOUR forks. Common mechanical knowledge may not be sufficient to repair, service or maintain a suspension fork. Therefore we strongly recommend getting your fork installed, serviced and/or maintained by a trained and qualified bicycle mechanic. Improper installation, service or maintenance can result in failure of the product, accident, injury or even death.
- ▶ Always be equipped with proper safety gear. This includes a properly fitted and fastened helmet. According to your riding style you should use additional safety protection. Make sure your equipment is in flawless condition.
- ▶ Make sure to select the correct fork according to your frame's built in height and your personal riding style. Installing a fork which does not match the geometry of your frame could result into a failure of the fork itself and will void the forks warranty. Installing a suspension fork will change the geometry and handling of your bike. Learn how to ride and train your skills. Know your limits and never ride beyond those.
- ▶ When using a bike carrier please always fully release the quick release fastener. Not properly unfastened quick releases may result into bending, breaking or other structural damage while removing your bike of the bike carrier. If your bike fell off the carrier please do not ride it, until it has been inspected by a qualified bike mechanic. When using a bike carrier which just secures the bike by clamping the forks dropouts, make sure to fasten your rear wheel as well. A not accurate fastened rear wheel could allow the bike to jiggle which might result into a breakage of the dropouts.
- ▶ Please note that SR SUNTOUR suspension forks do not come with the proper reflectors for on road riding. If you intend to ride on public roads or bicycle lanes your dealer should mount the required reflectors to your fork.
- ▶ Study all other owner's manuals provided with your bike and make yourself familiar with the components mounted to your bike.



INTENDED USE

Category	Cross	Trekking	City
NRX S ELD 700C LTD			



Make sure to select the correct fork according to your frames build in height and personal riding style. Please note that the NRX S ELD 700C LTD was not designed for jumping, dropping, aggressive downhill riding, freeriding or urban style riding. Not following these instructions could result into a failure of the product, accident and even death of the rider. Not following these instructions will void the fork's warranty!

BEFORE EACH RIDE!



Do not ride your bike, if one of the following test criteria can't be passed! Riding your bike without eliminating any defect or carrying out the necessary adjustments can result into an accident, fatal injury or even death.

- ▶ Do you notice any cracks, dents, bent or tarnished parts at your suspension fork or any other part of your bicycle? If so, please consult a trained and qualified bicycle mechanic to check your fork or bike.
- ▶ Can you notice any oil leaking out your fork? Also check out hidden areas like the bottom side of your fork crown. If so, please consult a trained and qualified bicycle mechanic to check your fork or bike.
- ▶ Compress your fork with your body weight. If it feels too soft, relating to the proper pressure to achieve an accurate SAG, inflate it until you have reached the required value. Please also refer to chapter "**SETTING SAG**".
- ▶ Make sure your brakes are properly installed/adjusted and work appropriate. This also applies to every other part of your bike like handlebars, pedals, crank arms, seat post, saddle etc. Also refer to the owner's manuals provided by all other component manufacturers.
- ▶ Make sure your wheels are centered perfectly in order to avoid any contact with your suspension fork or brake system.
- ▶ If you are using a quick release system to fasten your wheel set, make sure that all levers and nuts are adjusted properly. In case you are using a through axle system, make sure that all fixing bolts are tightened with the appropriate torque values.
- ▶ Check the cable length and routing of your components. Make sure they do not interfere your steering actions.
- ▶ If you are using reflectors for on-road cycling, make sure they are clean and properly installed.
- ▶ Bounce your bike slightly on the ground while looking and listening for anything which might be loose.
- ▶ In case you are going to mount a low-rider on your fork, your bikes performance may handle differently according to the additional weight. Follow the instructions given by the manufacturers of your low-rider. Make sure not to overstrain your low-rider. This could also result into a failure of your SR SUNTOUR suspension fork.

EXPLAINING SR SUNTOUR'S ELECTRIC-LOCK-OUT SYSTEM



Operating Voltage Range

The voltage rate of the SR SUNTOUR electric-lock-out is in between 2.3V - 3V.

Battery Life Span

The battery of our electric lock out system will last around 1 year. It will last for 5000 „ON/OFF operations“

If the voltage of the battery drops to $2.3V \pm 0.1V$ the LED light will start blinking. This indicates that the battery life is over and you have to replace the battery. To replace the battery, please refer to the „**How to replace the battery**“ section of this manual. If the voltage drops to 2.3V and below that the servo motor will not work anymore.

Units

The system consists of three units. The cartridge with the servo motor (**Unit 1**), the controller unit (**Unit 2**) which sits within the steerer tube and the lock out knob (**Unit 3**). While connecting or disconnecting the cables/plugs please make sure to not use any tools. To disconnect the cables/plugs just use your fingers by holding the controller unit with one hand, while carefully separating the plugs with the other hand. **DO NOT PULL THE CABLES!** Doing this might cause the cables ripping of the plugs.

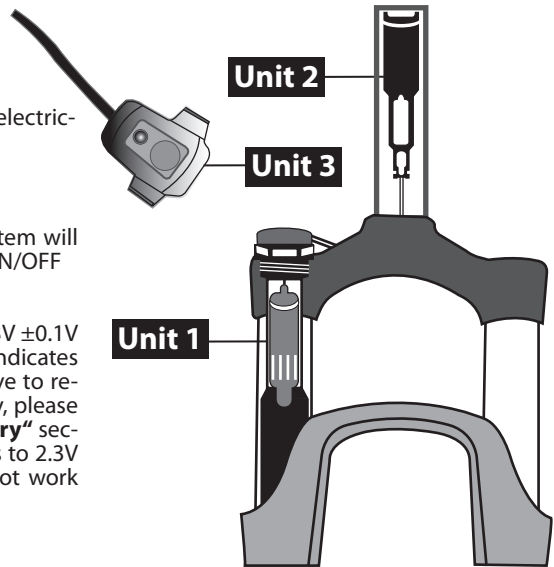

Trouble Shooting

„When pressing the lock-out knob the motor does not work“

1. Check if the battery is still charged
2. Check if all cables and plugs are securely and properly connected
3. If the system is exposed to cold temperatures (e.g. -10°C) the power of the battery might be reduced which will cause the motor to not work properly anymore. In such a case you should bring the system back to room temperature and check the function again. If it improved, you should recharge or even replace your battery. If not it is more likely that there is a defect in material. In such a case you have to consultate your local dealer.

SR SUNTOUR guarantee's that the system itself will work until a temperature of -20°C .

„The LED light keeps blinking“

1. Check if the battery is still charged, if the battery life is over the LED starts blinking
2. Check if cables and plugs are securely and properly connected



FORK INSTALLATION

**WARNING!**

SR SUNTOUR strongly recommends that your fork is being installed by a trained and qualified bicycle mechanic. Special knowledge and tools are essential to install SR SUNTOUR forks. Common mechanical knowledge may not be sufficient to install a SR SUNTOUR suspension fork. If you intend to install the fork by yourself, the whole job has to be inspected by a trained and qualified bicycle mechanic. Please note, that improperly installed forks are extremely dangerous and can cause damage to the product, serious injuries or even death.

INSTALLATION INSTRUCTIONS



Please note that there are additional steps required to install your NRX S ELD 700C LTD fork to your bike. You will find all necessary instructions on the DVD which is attached to this manual.

Note! All fixing bolts have to be tightened with the proper fastening torque stated by the manufacturers

1. Remove the existing fork from your bicycle. Afterwards remove the crown race from the fork.
2. Measure the length of your old fork's steerer tube against the length of the SR SUNTOUR fork steerer. SR SUNTOUR suspension forks are delivered with a standard steerer tube length of 255mm. Therefore the steerer tube may need cutting to the proper length.
3. In order to define the proper length of your steerer tube you can apply the following formula:

Frame's head tube+Head sets stack height+Spacers+Stem's clamp height-3mm clearance

Warning!

If your SR SUNTOUR fork does come with a threadless steerer tube, do not add a thread to it. SR SUNTOUR'S fork steerers are a one time press fit which can not be removed. Do not try to replace the steerer tube by a steerer tube with a threaded steerer. This will void the warranty of your fork and result into a failure of the product or could cause fatal injuries or even death to the rider.

4. Install the headset crown race (30mm for 1 1/8") firmly against the top of your fork crown. Install the fork unit (headset, spacers, stem) back on the bike. Adjust the headset until you do not feel play anymore. Also refer to the headset's manufacturer installation instructions.



Please note that there are additional steps required to install your NRX S ELD 700C LTD fork into your bike. You can find detailed instructions on the DVD which is attached to this manual.

5. Install the brakes according to the manufacturer's instructions. Make sure to adjust the brake pads properly. If you use a disc brake, only mount your brake to the original disc brake mounting holes. Only use cantilever brakes which are intended to be used with a hangerless brace. Check the installation instructions of your brake manufacturer and follow them. Make sure you choose the correct length of the brake cable in order to not interfere the performance of the fork.
6. Reinstall the wheel back on to your bike. If you are using a **quick release system** to fasten your wheel set, make sure that all fasteners and nuts are adjusted properly (four or more threads have to be engaged in the nut when it is closed) In case your fork comes with a **through axle system**, make sure that all fixing bolts are tightened with the appropriate torque values. *Please also refer to the Qloc section of this manual.*

TIRE CLEARANCE !

Your SR SUNTOUR suspension fork is designed to be used with 26" tires. Each tire has a different outer diameter (tire width and height). Therefore the clearance between your tire and fork needs to be checked, to make sure your tire does not get in contact with any part of your fork. Keep in mind that the narrowest part of your fork is located at the brake bosses. If you want to remove your wheel, you might have to deflate your tire, in order to be able to pass it through your brake bosses.

Tire Clearance Test:



Note! Using a tire which exceeds the maximum tire size suitable to your fork is very dangerous and could cause an accident, fatal injuries or even death to the rider

1. Release all air of your fork
2. Compress your fork completely
3. Measure the distance between the top of your tire and the bottom of the crown.
Make sure the gap is not less than 10mm! Exceeding maximum tires size will cause the tire to jam against the bottom of the crown when the fork is fully compressed.
4. Inflate the fork again

Keep in mind that if you are using a mudguard the clearance is limited! Repeat the "Tire Clearance Test" again to make sure the gap is big enough. Every time you are going to change your tires you have to repeat the test again!



HOW TO INSTALL THE FORK

Cut the steerer tube. To get the correct length, take the old steerer and measure it against the new one.

Note: Take note of the „Min Cut Line“ which is indicated on the steerer tube.

Burr the cutting edges. This operation is very important to avoid any damages on the O-rings.

Install the crown race part of the head set onto the steerer tube. To do so use a crown race setter tool.

Insert the electric cables (one is for the motor and one for the switch) through the gasket from the side where there is no groove.

After inserting the electric cables through the gasket, pass them through the steerer tube to the top.

Cut



Burr



Dash



Insert

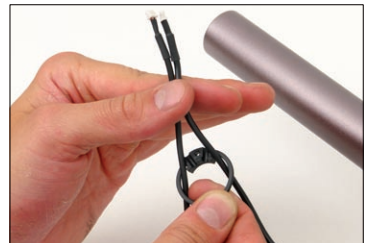

Pass Through



Pull out the cables slightly.

Pull

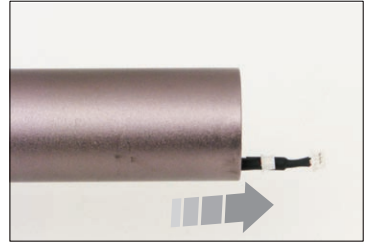

Connect each cable with the controller unit.

Please note, that the shape of the plugs are different in shape.

Connect

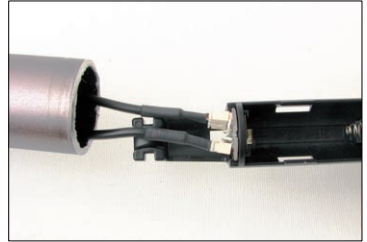

Secure the plugs using one of the zip ties. Make sure to not rip off any of the cables during this operation.

Secure

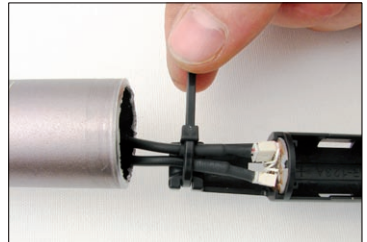

Cut the un-used part of the zip tie.

Cut

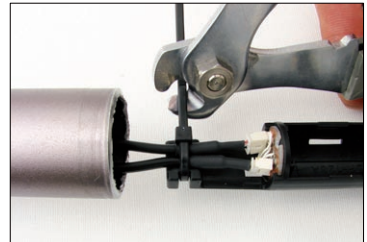

Install the battery (CR123 A). Make sure to put in there correct way(+ and -)

Install



Insert the expander nut into the groove which is on top top of the controller unit.

Grease the O-rings and insert the controller unit and expander nut into the steerer tube.

Fasten the expander with 10 - 12Nm.

Afterwards you can install the fork into your bike. Fasten the A-head top cap until you do not feel any play within the head set.

Tape off the protection film and install the lock out knob on your handlebar.

Use some pressure to press it onto the handlebar.

Secure the lock out knob with two zip ties.

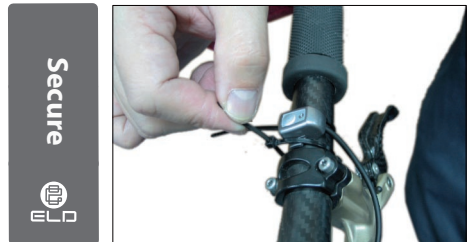

Cut the un-used part of the zip ties.

Cut



Run the cable along the brake wire and secure it with some zip ties.

Secure



Insert all overlaying cables into the steerer tube.
Do not cut the cables to make them shorter.

Insert



Adjust the fixing plate until it is parallel to the fork crown.

Adjust



Push the cables into the groove of the gasket.

Push



Finally you can install the cover cap using a 2.5mm Allen key.

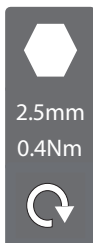

HOW TO REPLACE THE BATTERY



In order to have some space to pull out the electric lock out unit you have to take off the plastic cover cap which is located at the bottom side of the forks steerer.



Take off the A-head top cap using a 5mm Allen key.



Unfasten the expander nut until it comes loose using a 6mm Allen key.



Carefully pull out the controller unit. After this take out the old battery and install a new one. Afterwards slide the controller unit back into the steerer tube.

PULL



Fasten the expander nut with 10Nm - 12Nm using a 6mm Allen key.

6mm
12Nm

Fasten the A-head top cap until you do not feel any play anymore.



5mm



Afterwards you have to reinstall the plastic cover cap again using a 2.5mm Allen key.

2.5mm
0.5 Nm

LOCK-OUT SYSTEMS

The „Lock-Out“ function of SR SUNTOUR forks is intended to reduce teetering during rides out of saddle or uphill riding. The forks will not be locked 100%. A few millimeters of travel will remain, according to our „Anti-Blow-Off-System“. This system will protect you in case you have forgotten to unlock the fork while riding in rough terrain.



Nevertheless, you should never set your fork to the „Lock-Out-Mode“ while riding in rough terrain, going down hill or jumping. This implies the risk that the fork will get damaged when it's being compressed under high load. This could also result into an accident, injuries or even death of the rider.

NRX S ELD 700C LTD

The besides shown picture shows the electric lock-out knob in the „Un-locked“ mode. The red light is turn off.



NRX S ELD 700C LTD

The besides shown picture shows the electric lock-out knob in the „Locked“ mode. The red light indicates that the fork is locked.

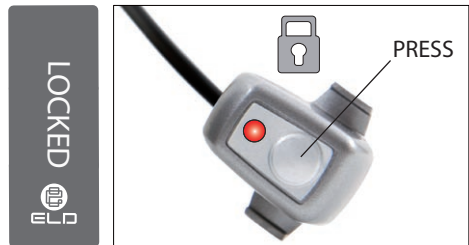

While the fork is locked the LED light is on. During this condition the internal vibration sensor monitors the vibration of the fork. If the sensor can not detect any vibration for approximately 5 minutes (± 25 percent) the fork will get automatically unlocked. This function ensures that the battery of your ELD system will not untimely get discharged.

REBOUND DAMPING ADJUST

The rebound function of SR SUNTOUR hydraulic suspension forks allows you to tune your fork according to your personal preferences and the terrain you are riding on. This function enables you to control the speed of your fork's rebound after it's being compressed.

If you are going to ride on a terrain with a lot of small and fast bumps, we recommend to increase your forks rebound speed. Otherwise it implies the risk that your front wheel loses its contact to the ground. If you are going to ride on a terrain with a lot of big and slow bumps, we recommend to decrease your forks rebound speed.

NRX S ELD 700C LTD

In order to increase the rebound speed of your fork you have to turn the adjuster knob counter clock-wise. To decrease the speed you have to turn it clockwise.

TURN

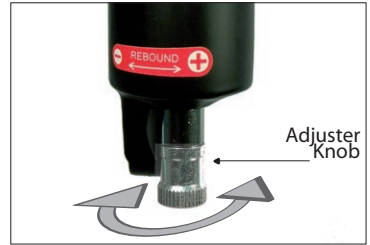

SETTING SAG

The SAG is the compression which is just caused by the body weight and seating position of the rider and not as a result of riding. Every rider has a different weight and seating position, therefore the fork will sag more or less. To assure a proper function of your fork and not to interfere the performance of it, setting a proper SAG is the only way to find the right air pressure for your fork.

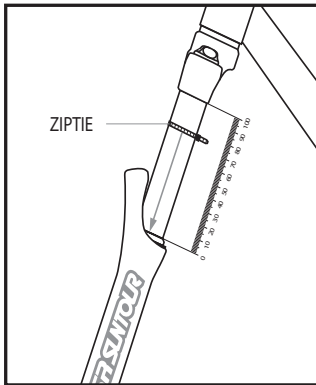

FASTEN ZIPTIE AND SLIDE IT DOWN TO DUSTSEAL!

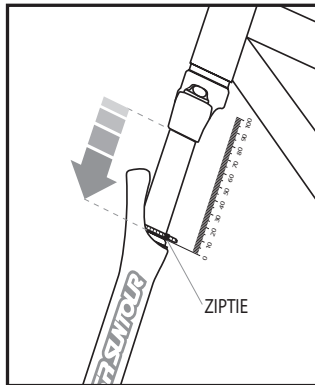

SIT ON YOUR BIKE IN A NORMAL RIDING POSITION! AVOID ANY TEETERING!

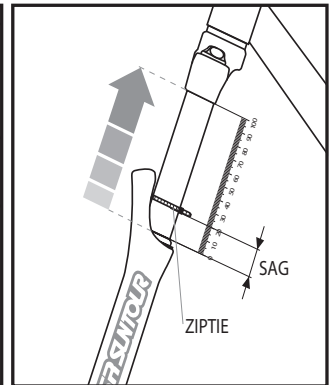

GET OF THE BIKE AND MEASURE SPACE BETWEEN ZIPTIE AND DUSTSEAL!

Travel	SAG in %	SAG in mm	Models	MAX AIR PRESSURE [psi]	MAX AIR PRESSURE [bar]
63mm	15% - 20%	9mm - 13mm	NRX ELD	150	10.3
75mm	15% - 20%	11mm - 15mm			

FORK MAINTENANCE



SR SUNTOUR forks are designed to be nearly maintenance free. However, as long as moving parts are exposed to moisture and contamination, the performance of your fork might be reduced after several rides. To maintain a high performance, safety and a long life of your fork, a periodic maintenance is required.



Please keep in mind that a fork which has not been serviced in accordance with the maintenance instructions will lose its warranty!

Never use a pressure washer or any water under pressure to clean your fork as water may enter the fork at the dust seal level.



We recommend that your fork is being serviced more frequently as indicated below if you ride in extreme weather (winter time) and terrain conditions.

Any case you may feel that your forks performance has changed or handles differently immediately call on your local dealer to inspect your fork.

FORK MAINTENANCE



Maintenance Schedule	after each ride	every 25h	every 50h	every 100h
clean stanchion tubes and dust seals	●			
inspect upper tubes for scratches	●			
check main fixing bolts for proper torque (Nm)		●		
check air pressure		●		
oil dust seals with teflon oil (e.g. Brunox Fork Deo)		●		
service 1 (at the dealer)			●	
service 2 (at the dealer)				●

SERVICE 1: Checking fork's functions / cleaning and greasing bushings / lubricate remote lock cable and housing / checking torque values / checking air pressure / checking fork for any scratches, dents, cracks, bent or tarnished parts and stress marks.

SERVICE 2: Service 1 + disassembling / cleaning whole fork / lubricating dust seals and oil wipers / greasing remote lock and travel adjust top caps / sealing air valve top caps by greasing it / checking for any air leakings / checking torque values / tuning according to rider's personal preferences.

LIMITED WARRANTY

SR SUNTOUR warrants its suspension forks to be free from defects in material and workmanship under normal use for a period of two years from the date of original purchase. This warranty is made by SR SUNTOUR Inc. with only the original purchaser and is not transferable to any third party. Lodging a claim under this warranty must be made through the dealer where the bicycle or SR SUNTOUR suspension fork was purchased. To prove the original purchase the original retail invoice has to be provided.

LOCAL LAW:

This warranty gives you specific legal rights. According to the state (USA) or province (Canada) or every other country you are living in, you may have other rights than explained within these warranty regulations. These regulations shall be insofar adapted to the local law to be consistent with such law.

LIMITATION OF WARRANTY

This limited warranty does not apply to any defect of the suspension fork caused by: improper installation, disassembling and re-assembling, intentional breakage, alterations or modification to the fork, any unreasonable use or abuse of the product or any use for which this product was not intended for, accidents, crashes, improper maintenance, repairs improperly performed.

The obligation of this "Limited Warranty" is restricted to repairs and replacements of the suspension fork or any parts of it in which there is a defect in materials or workmanship within a period of two years.

SR SUNTOUR makes no express or implied warranties of fitness or merchantability of any kind, except as set forth above. Under no circumstances will SR SUNTOUR be liable for incidental or consequential damages.

Damages which are caused by the use of other manufacturer's replacements parts or damages which are caused by the use of parts that are not compatible or suitable to SR SUNTOUR suspension forks are not covered by this warranty.

This warranty does not apply to normal wear and tear.

WEAR AND TEAR PARTS:

- ▶ Dust Seals
- ▶ O-rings
- ▶ Rubber Moving Parts
- ▶ Stanchion Tubes

Please note that there is a limited warranty of 1 year on all SR SUNTOUR cartridges!
Please note that there is a limited warranty on sleeves and glide rings of 6 month!

EXPLODED VIEW AXON werx ELD

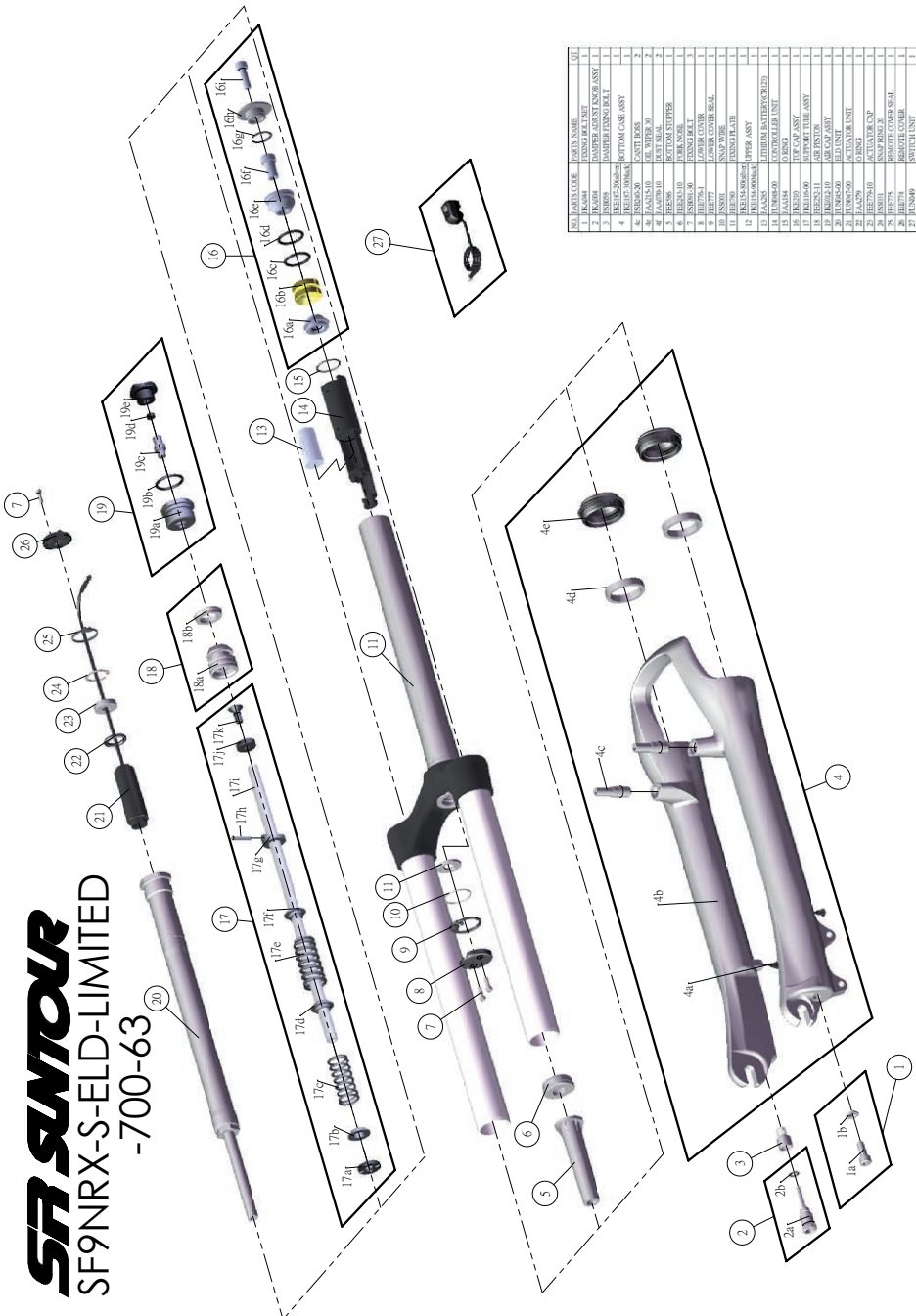

CALL	ITEM NAME	QTY
1	LOWER FORK LEG	1
2	LOWER FORK CAP	1
2a	LOWER FORK CAP	1
2b	LOWER FORK CAP	1
3	LOWER FORK CAP	1
4	LOWER FORK CAP	1
5	LOWER FORK CAP	1
6	LOWER FORK CAP	1
7	LOWER FORK CAP	1
8	LOWER FORK CAP	1
9	LOWER FORK CAP	1
10	LOWER FORK CAP	1
11	MAIN FORK TUBE	1
12	LOWER FORK CAP	1
13	LOWER FORK CAP	1
14	LOWER FORK CAP	1
15	LOWER FORK CAP	1
16	LOWER FORK CAP	1
16a	LOWER FORK CAP	1
16b	LOWER FORK CAP	1
16c	LOWER FORK CAP	1
16d	LOWER FORK CAP	1
16e	LOWER FORK CAP	1
16f	LOWER FORK CAP	1
16g	LOWER FORK CAP	1
16h	LOWER FORK CAP	1
16i	LOWER FORK CAP	1
16j	LOWER FORK CAP	1
16k	LOWER FORK CAP	1
16l	LOWER FORK CAP	1
16m	LOWER FORK CAP	1
16n	LOWER FORK CAP	1
16o	LOWER FORK CAP	1
16p	LOWER FORK CAP	1
16q	LOWER FORK CAP	1
16r	LOWER FORK CAP	1
16s	LOWER FORK CAP	1
16t	LOWER FORK CAP	1
16u	LOWER FORK CAP	1
16v	LOWER FORK CAP	1
16w	LOWER FORK CAP	1
16x	LOWER FORK CAP	1
16y	LOWER FORK CAP	1
16z	LOWER FORK CAP	1
17	LOWER FORK CAP	1
17a	LOWER FORK CAP	1
17b	LOWER FORK CAP	1
17c	LOWER FORK CAP	1
17d	LOWER FORK CAP	1
17e	LOWER FORK CAP	1
17f	LOWER FORK CAP	1
17g	LOWER FORK CAP	1
17h	LOWER FORK CAP	1
17i	LOWER FORK CAP	1
17j	LOWER FORK CAP	1
17k	LOWER FORK CAP	1
17l	LOWER FORK CAP	1
17m	LOWER FORK CAP	1
17n	LOWER FORK CAP	1
17o	LOWER FORK CAP	1
17p	LOWER FORK CAP	1
17q	LOWER FORK CAP	1
17r	LOWER FORK CAP	1
17s	LOWER FORK CAP	1
17t	LOWER FORK CAP	1
17u	LOWER FORK CAP	1
17v	LOWER FORK CAP	1
17w	LOWER FORK CAP	1
17x	LOWER FORK CAP	1
17y	LOWER FORK CAP	1
17z	LOWER FORK CAP	1
18	LOWER FORK CAP	1
18a	LOWER FORK CAP	1
18b	LOWER FORK CAP	1
18c	LOWER FORK CAP	1
18d	LOWER FORK CAP	1
18e	LOWER FORK CAP	1
18f	LOWER FORK CAP	1
18g	LOWER FORK CAP	1
18h	LOWER FORK CAP	1
18i	LOWER FORK CAP	1
18j	LOWER FORK CAP	1
18k	LOWER FORK CAP	1
18l	LOWER FORK CAP	1
18m	LOWER FORK CAP	1
18n	LOWER FORK CAP	1
18o	LOWER FORK CAP	1
18p	LOWER FORK CAP	1
18q	LOWER FORK CAP	1
18r	LOWER FORK CAP	1
18s	LOWER FORK CAP	1
18t	LOWER FORK CAP	1
18u	LOWER FORK CAP	1
18v	LOWER FORK CAP	1
18w	LOWER FORK CAP	1
18x	LOWER FORK CAP	1
18y	LOWER FORK CAP	1
18z	LOWER FORK CAP	1
19	LOWER FORK CAP	1
19a	LOWER FORK CAP	1
19b	LOWER FORK CAP	1
19c	LOWER FORK CAP	1
19d	LOWER FORK CAP	1
19e	LOWER FORK CAP	1
19f	LOWER FORK CAP	1
19g	LOWER FORK CAP	1
19h	LOWER FORK CAP	1
19i	LOWER FORK CAP	1
19j	LOWER FORK CAP	1
19k	LOWER FORK CAP	1
19l	LOWER FORK CAP	1
19m	LOWER FORK CAP	1
19n	LOWER FORK CAP	1
19o	LOWER FORK CAP	1
19p	LOWER FORK CAP	1
19q	LOWER FORK CAP	1
19r	LOWER FORK CAP	1
19s	LOWER FORK CAP	1
19t	LOWER FORK CAP	1
19u	LOWER FORK CAP	1
19v	LOWER FORK CAP	1
19w	LOWER FORK CAP	1
19x	LOWER FORK CAP	1
19y	LOWER FORK CAP	1
19z	LOWER FORK CAP	1
20	LOWER FORK CAP	1
21	LOWER FORK CAP	1
22	LOWER FORK CAP	1
23	LOWER FORK CAP	1
24	LOWER FORK CAP	1
25	LOWER FORK CAP	1
26	LOWER FORK CAP	1
27	LOWER FORK CAP	1

SR SUNTOUR
SF9NRX-S-ELD-LIMITED
-700-63

INHALTSVERZEICHNIS

OWNER'S MANUAL

INHALTSVERZEICHNIS	1
LIEFERUMFANG.....	3
WICHTIGE SICHERHEITSHINWEISE	4
EINSATZBEREICHE	5
VOR JEDER FAHRT!	5
ERKLÄRUNG SR SUNTOUR'S ELEKTRISCHEN LOCK-OUT'S.....	6
GABELMONTAGE.....	7
MONTAGEANLEITUNG	7
REIFENABSTAND!	8
INSTALLATION DER GABEL	9
AUSTAUSCH DER BATTERIE.....	13
LOCK- OUT SYSTEME	15
EINSTELLUNG DER ZUGSTUFE.....	15
EINSTELLUNG DES NEGATIVFEDERWEGS	16
WARTUNG DER GABEL	17
EINGESCHRÄNKTE GARANTIE	18
EXPLOSIONSZEICHNUNG NRX S ELD 700 C LTD.....	19



	MAX SCHEIBENDURCHMESSER [mm]
NRX S ELD 700C LTD	185

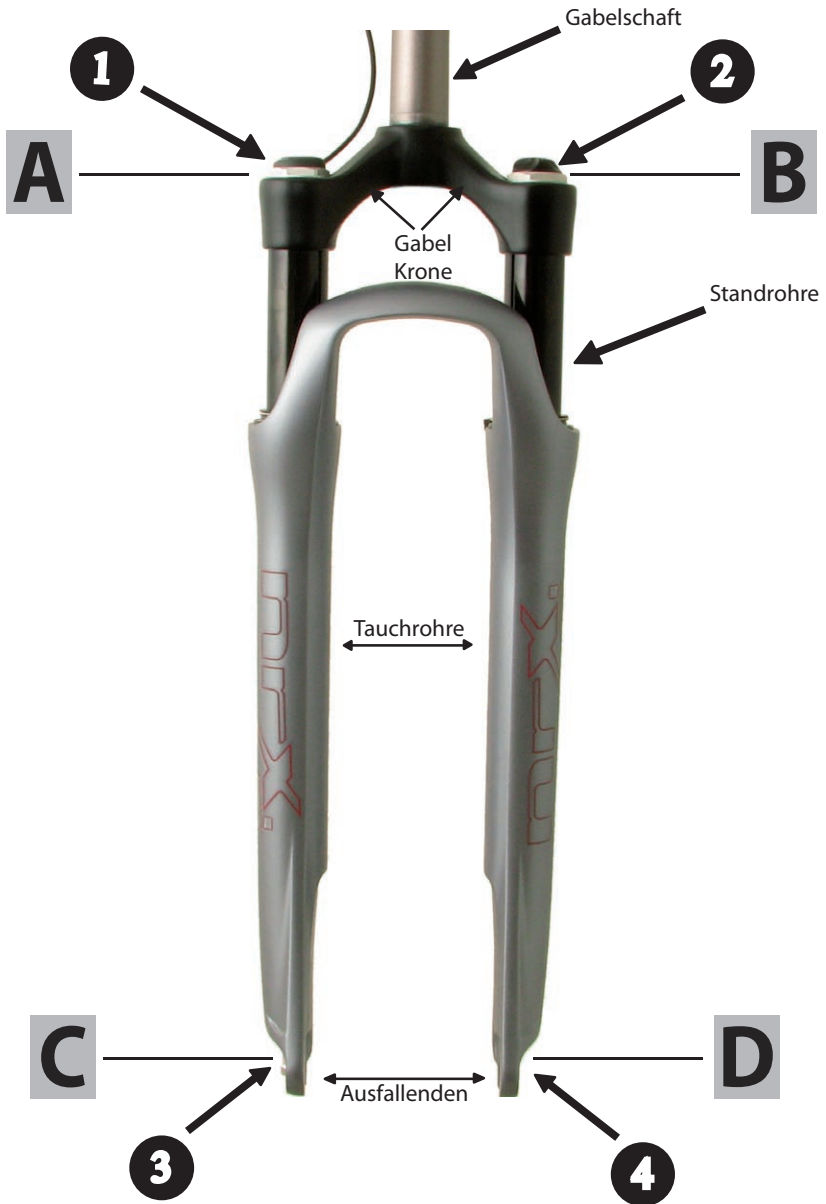

LIEFERUMFANG



1 x Lock-Out Knopf



1 x M6 Inbusschraube
1 x Abschlusskappe
1 x Spreizkralle



1 x Batterie CR123 A



1 x Controller Einheit



2 x M3 Inbusschraube
1 x Plastikschutzkappe
1 x Dichtring

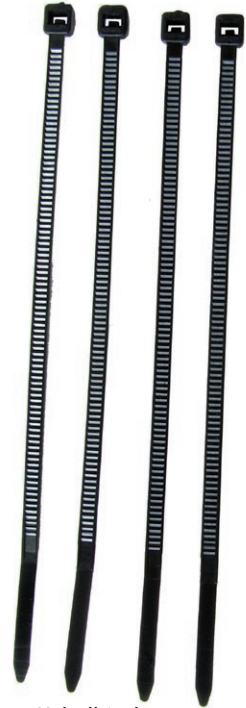

4 x Kabelbinder



Modell	Elektrische Lock-Out Einheit	Luftventil	Zugstufen-einstellung
NRX S ELD 700C LTD	1	2	3

ANZUGSDREHMOMENTE

MODELL	A	B	C	D
NRX S ELD 700C LTD	10Nm ± 10%	10Nm ± 10%	6Nm ± 10%	10Nm ± 10%

WICHTIGE SICHERHEITSHINWEISE

**WARNUNG!**

Wenn diese Warnungen und Hinweise nicht eingehalten werden, kann das Produkt beschädigt werden und es kann zu Verletzungen oder sogar zum Tod des Fahrers kommen.

- ▶ Lesen Sie diese Anleitung sorgfältig durch, bevor Sie Ihre Federgabel verwenden. Durch falsche Verwendung der Federgabel kann das Produkt beschädigt werden und es kann zu schweren Verletzungen oder sogar zum Tod des Fahrers kommen.
- ▶ Federgabeln enthalten Flüssigkeiten und Gase, die unter hohem Druck stehen. Die in dieser Anleitung enthaltenen Warnungen müssen genauestens befolgt werden, damit die Gefahr von Verletzungen und Todesfällen reduziert wird. Versuchen Sie niemals, SR-SUNTOUR-Dämpferpatronen zu öffnen, da sie Flüssigkeiten und Gase enthalten, die unter hohem Druck stehen. Wenn Sie SR-SUNTOUR-Dämpferpatronen öffnen, setzen Sie sich dem Risiko schwerwiegender Verletzungen aus.
- ▶ Verwenden Sie nur Originalersatzteile von SR SUNTOUR. Durch die Verwendung von Zubehör- und Ersatzteilen anderer Hersteller verfällt die Garantie Ihrer Gabel, und die Gabel funktioniert u. U. nicht richtig. Dies kann zu Unfällen, Verletzungen und Tod führen.
- ▶ SR-Suntour-Federgabeln sind für die Verwendung mit einem Fahrer vorgesehen.
- ▶ Diese Bedienungsanleitung enthält wichtige Informationen zur richtigen Montage, Wartung und Pflege Ihrer Federgabel. Beachten Sie jedoch, dass Fachwissen und Spezialwerkzeuge notwendig sind, um SR-SUNTOUR-Gabeln zu montieren, zu warten und zu pflegen. Allgemeines Mechanikwissen reicht u. U. nicht aus, um Federgabeln zu reparieren, zu warten oder zu pflegen. Wir empfehlen daher, die Gabel von einem geschulten und qualifizierten Fahrradmechaniker montieren, warten bzw. pflegen zu lassen. Die falsche Montage, Wartung und Pflege kann zu Schäden am Produkt, zu Unfällen, Verletzungen oder Tod führen.
- ▶ Tragen Sie immer entsprechende Schutzbekleidung. Dazu gehört ein gut sitzender, ordnungsgemäß befestigter Helm. Tragen Sie je nach persönlichem Fahrstil gegebenenfalls weitere Schutzbekleidung. Überprüfen Sie, dass Ihre Ausrüstung keine Mängel aufweist.
- ▶ Wählen Sie die richtige Gabel anhand der Rahmenhöhe und Ihrem persönlichen Fahrstil aus. Wenn eine Gabel montiert wird, die nicht der Geometrie des Rahmens entspricht, kann die Gabel beschädigt werden und die Garantie der Gabel verfällt. Durch die Montage einer Federgabel wird die Geometrie des Fahrrads und der Umgang damit verändert. Gewöhnen sie sich schrittweise daran und trainieren Sie Ihre Fähigkeiten. Schätzen Sie Ihre Grenzen richtig ein und überschreiten Sie sie nie.
- ▶ Wenn Sie das Fahrrad auf einem Fahrradträger transportieren, muss der Schnellspanner immer vollständig gelöst werden. Wenn der Schnellspanner nicht vollständig gelöst wird, kann die Gabel verbogen werden, zerbrechen oder andere strukturelle Schäden erleiden, wenn das Fahrrad vom Fahrradträger gehoben wird. Wenn das Fahrrad vom Fahrradträger gefallen ist, fahren Sie bitte erst dann wieder damit, wenn es von einem qualifizierten Fahrradmechaniker inspiziert wurde. Wenn Sie einen Fahrradträger verwenden, der das Fahrrad nur an den Gabelausfällen hält, muss auch das Hinterrad befestigt werden. Wenn das Hinterrad nicht ordnungsgemäß befestigt wurde, kann das Fahrrad wackeln und die Gabelausfälle können brechen.
- ▶ Beachten Sie, dass die Federgabeln von SR SUNTOUR nicht mit den entsprechenden Rückstrahlern für den Einsatz im Straßenverkehr ausgestattet sind. Wenn Sie das Fahrrad auf öffentlichen Straßen oder Fahrradwegen verwenden möchten, müssen die benötigten Rückstrahler an der Gabel befestigt werden. Wenden Sie sich hierfür an Ihren Fachhändler.
- ▶ Lesen Sie alle anderen Handbücher zu Ihrem Fahrrad durch und machen Sie sich mit den Bauteilen Ihres Fahrrads vertraut.

EINSATZBEREICHE

Kategorie	Cross	Trekking	City
NRX S ELD 700C LTD			



Wählen Sie die richtige Gabel anhand der Rahmenhöhe und Ihrem persönlichen Fahrstil aus. Beachten Sie, dass die Gabelbaureihen NRX nicht für Sprünge, Absprünge, aggressive Downhill-Abfahrten, Freerides oder Urban Style vorgesehen sind. Wenn diese Anleitung nicht eingehalten wird, kann das Produkt versagen und es können Unfälle oder sogar der Tod des Fahrers daraus resultieren. Wenn diese Anleitung nicht eingehalten wird, verfällt die Garantie der Gabel!

VOR JEDER FAHRT!



Fahren Sie nicht mit dem Fahrrad, wenn eines der folgenden Kriterien nicht erfüllt wird! Wenn das Fahrrad beschädigt ist oder wenn die notwendigen Einstellungen nicht vorgenommen wurden und das Fahrrad dennoch verwendet wird, kann dies zu Unfällen, schwerwiegenden Verletzungen und Tod führen.

- ▶ Sind Risse, Dellen, Verformungen oder stumpfe Stellen an der Federgabel oder an einem anderen Teil Ihres Fahrrads zu sehen? Wenden Sie sich in diesem Fall an einen geschulten und qualifizierten Fahrradmechaniker, um die Gabel bzw. das Fahrrad zu überprüfen.
- ▶ Tritt Öl aus der Gabel aus? Überprüfen Sie auch verborgene Stellen wie z. B. die Unterseite der Gabelkrone. Wenden Sie sich in diesem Fall an einen geschulten und qualifizierten Fahrradmechaniker, um die Gabel bzw. das Fahrrad zu überprüfen.
- ▶ Tauchen Sie die Gabel mit Ihrem Körpergewicht ein. Wenn sie zu weich erscheint (wenn der Druck für einen genauen Negativfederweg nicht stimmt), pumpen Sie die Gabel auf, bis der gewünschte Wert erreicht wird. Weitere Informationen finden Sie auch im Abschnitt **"EINSTELLUNG DES NEGATIVFEDERWEGS"**.
- ▶ Überprüfen Sie, dass die Bremsen ordnungsgemäß montiert und eingestellt sind und funktionieren. Dies gilt auch für alle anderen Fahrradteile wie Lenkstange, Pedale, Tretkurbel, Sattelstütze, Sattel usw. Weitere Informationen finden Sie auch in den Bedienungsanleitungen der anderen Teilehersteller.
- ▶ Überprüfen Sie, dass die Laufräder perfekt zentriert sind, damit sie die Federgabel und das Bremssystem nicht berühren.
- ▶ Wenn Sie ein Schnellspannsystem verwenden, um die Laufräder zu befestigen, überprüfen Sie, dass alle Spanner und Muttern ordnungsgemäß festgezogen sind. Wenn Sie ein Steckachsensystem verwenden, überprüfen Sie, dass alle Befestigungsschrauben mit den entsprechenden Drehmomenten angezogen sind.
- ▶ Überprüfen Sie die Kabellänge und die Kabelführung der Bauteile. Die Kabel dürfen die Lenkbewegungen nicht beeinträchtigen.
- ▶ Wenn Sie Rückstrahler für den Straßenverkehr verwenden, überprüfen Sie, dass sie sauber und ordnungsgemäß montiert sind.
- ▶ Lassen Sie Ihr Fahrrad leicht auf den Boden springen und prüfen Sie, ob lose Teile zu hören sind.
- ▶ Falls Sie die Montage eines Low-Riders an Ihrer Gabel in Erwägung ziehen, hat dies aufgrund des zusätzlichen Gewichts u. U. Auswirkungen auf die Leistung Ihres Fahrrads. Befolgen Sie bitte alle Anweisungen des Low-Rider-Herstellers. Stellen Sie sicher, dass Sie Ihren Low-Rider nicht übermäßig beanspruchen. Ansonsten könnte es zu einer Fehlfunktion Ihrer SR SUNTOUR-Federgabel kommen.

ERKLÄRUNG SR SUNTOUR'S ELEKTRISCHEN LOCK-OUT'S



Betriebsspannung

Die Betriebsspannung des SR SUNTOUR elektrischen Lock-Outs liegt zwischen 2.3V - 3V.

Batterielebensdauer

Die Lebensdauer unseres elektrischen Lock-Out Systems liegt bei ca. 1 Jahr. Sie ist auf 5000 „EIN/AUS Vorgänge“ ausgelegt.

Wenn die Spannung der Batterie auf 2.3V \pm 0.1V fällt wird das LED Licht anfangen zu blinken. Dies bedeutet, dass die Batterie leer ist und sie ausgewechselt werden muss. Anleitung zum Wechsel der Batterie finden sie unter der Rubrik „Austausch der Batterie“. Wenn die Spannung der Batterie auf 2.3V und darunter fällt, wird der Servo motor nicht mehr arbeiten.

Einheiten

Das System besteht aus drei Einheiten. Der Kartusche mit integriertem Servomotor (**Einheit 1**), der Contoroller-Einheit (**Einheit 2**) welche im Schaftrohr untergebracht ist und dem Lock-Out Knopf (**Einheit 3**). Zum Anschliessen bzw. Separieren der Kabel/Stecker sollten sie kein Werkzeug verwenden. Um die Kabel/Stecker zu separieren benutzen sie nur ihre Hände/Finger, in dem sie den Kontroller mit der einen Hand halten, während sie mit der anderen die Stecker vorsichtig von einander trennen. ZIEHEN SIE NICHT AN DEN KABELN! Dadurch können sie die Kabel aus den Steckern reisen.

Trouble Shooting

„Wenn sie den Lock-Out Knopf drücken, funktioniert der Motor nicht“

1. Überprüfen sie, ob die Batterie noch genügend geladen ist.
2. Überprüfen sie, ob die Kabel und Stecker sachgemäß mit einander verbunden sind.
3. Wenn das System kalten Temperaturen ausgesetzt ist (z.B. -10°C) kann es vorkommen, dass die Kraft der Batterie gemindert ist und der Motor somit nicht richtig funktioniert. In solch einem Fall sollten sie das System wieder auf Raumtemperatur erwärmen. Wenn sich der Zustand verbessert hat, dann sollten sie die Batterie neu aufladen oder diese auswechseln. Falls sich der Zustand nicht verbessert hat, ist es wahrscheinlich, dass ein Materialfehler vorliegt. In solch einem Fall müssen sie ihren Händler konsultieren.

SR SUNTOUR garantiert, dass das System bis zu einer Temperatur von -20°C funktioniert.

„Das LED Licht blinkt unaufhörlich“

1. Überprüfen sie ob die Batterie noch genügend Spannung hat. Wenn die Batterielebensdauer verbraucht ist, blinkt das LED Licht.

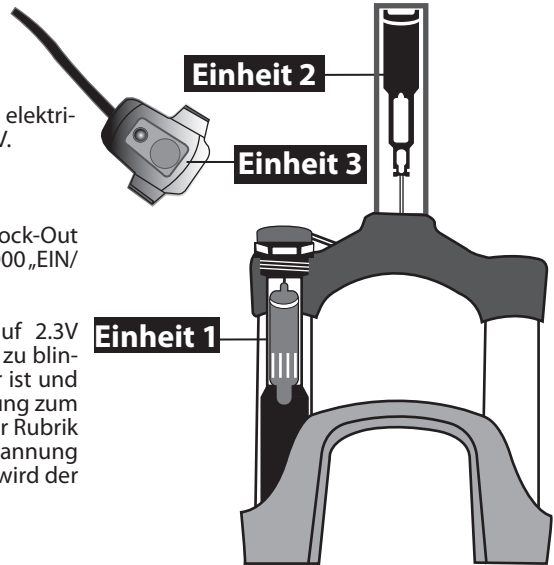

GABELMONTAGE

**WARNUNG!**

SR SUNTOUR empfiehlt, die Gabel von einem geschulten und qualifizierten Fahrradmechaniker montieren zu lassen. Zur Installation der Gabeln von SR SUNTOUR sind Fachwissen und Spezialwerkzeuge notwendig. Zur Montage einer Federgabel von SR SUNTOUR ist mechanisches Allgemeinwissen u. U. nicht ausreichend. Wenn Sie Ihre Gabel selbst montieren möchten, muss das Ergebnis von einem geschulten und qualifizierten Fahrradmechaniker inspiziert werden. Beachten Sie, dass falsch montierte Gabeln sehr gefährlich sind und zu Schäden am Produkt, zu schwerwiegenden Verletzungen und zum Tod führen können.

MONTAGEANLEITUNG



Bitte beachten sie, dass zusätzliche Schritte notwendig sind um ihre NRX S ELD 700C LTD zu installieren. Sie finden alle notwendigen Informationen auf der DVD, welche diesem Handbuch beigelegt ist.

Hinweis! Alle Befestigungsschrauben müssen mit den entsprechenden Drehmomenten, die vom Hersteller bestimmt wurden, angezogen werden.

1. Bauen Sie die alte Gabel aus dem Fahrrad aus. Nehmen Sie dann den Gabelkonus von der Gabel ab.
2. Messen Sie die Länge des Gabelschaftrohrs der alten Gabel im Vergleich zur Länge des Gabelschafts der SR-SUNTOUR-Gabel. Die Standardlänge des Gabelschaftrohrs von SR-SUNTOUR-Federgabeln beträgt 255 mm. Daher muss das Gabelschaftrohr möglicherweise auf die entsprechende Länge zurechtgesägt werden.
3. Zur Bestimmung der richtigen Länge des Gabelschafts können Sie folgende Formel verwenden:

Steuerkopf des Rahmens + Steuersatzhöhe + Spacer + Höhe der Vorbaukralle – 3 mm Abstand

WARNUNG!

Wenn Ihre SR-SUNTOUR-Gabel in der gewindelosen Ausführung geliefert wird, darf kein Gewinde eingeschnitten werden. Die Gabelschäfte von SR SUNTOUR sind eingepresst und können nicht demontiert werden. Versuchen Sie nicht, den Gabelschaft durch einen Gabelschaft mit Gewinde zu ersetzen. Dadurch verfällt die Garantie der Gabel; es kann zu Schäden am Produkt kommen bzw. es können schwerwiegende Verletzungen oder Tod des Fahrers verursacht werden.

4. Montieren Sie den Gabelkonus (30 mm für 1 1/8") fest oben am Gabelkopf. Bringen Sie die Gabel (Steuersatz, Spacer, Vorbau) wieder am Fahrrad an. Stellen Sie den Steuersatz so ein, dass kein Spiel mehr zu spüren ist. Weitere Informationen finden Sie auch in der Montageanleitung vom Hersteller des Vorbaus.



Bitte beachten sie, dass zusätzliche Schritte notwendig sind um ihre NRX S ELD 700C LTD zu installieren. Sie finden alle notwendigen Informationen auf der DVD, welche diesem Handbuch beigelegt ist.

5. Montieren Sie die Bremsen entsprechend der Anleitung des Herstellers. Stellen Sie die Bremsbacken richtig ein. Wenn Sie eine Scheibenbremse verwenden, montieren Sie die Bremse nur in den ursprünglichen Montagelöchern für die Scheibenbremse. Verwenden Sie ausschließlich Cantileverbremsen, die für Gabelbrücken ohne Bremskabelaufhängung vorgesehen sind. Befolgen Sie die Montageanleitung des Bremsenherstellers. Wählen Sie die richtige Länge für das Bremskabel, damit der Einsatz der Gabel nicht beeinträchtigt wird.
6. Setzen Sie das Rad wieder ein. Wenn Sie ein **Schnellspannsystem** zur Befestigung des Laufrads verwenden, überprüfen Sie, dass alle Spanner und Muttern ordnungsgemäß angezogen sind (es müssen mindestens vier Windungen verwendet werden, wenn der Spanner geschlossen ist). Wenn die Gabel mit einem **Steckachsensystem** versehen ist, müssen alle Befestigungsschrauben darauf überprüft werden, ob sie mit dem richtigen Drehmoment angezogen wurden. *Weitere Informationen finden Sie auch im Abschnitt „Qloc“ in dieser Anleitung.*

REIFENABSTAND!

Ihre Federgabel von SR SUNTOUR ist für 26"-Reifen vorgesehen. Jeder Reifen hat einen anderen Außendurchmesser (Breite und Höhe des Reifens). Überprüfen Sie daher den Abstand zwischen Reifen Gabel, damit der Reifen die Gabel in keinem Fall berührt. Denken Sie daran, dass sich der engste Teil der Gabel an den Anlötsockeln der Bremse befindet. Wenn Sie das Rad ausbauen möchten, müssen Sie u. U. die Luft aus dem Reifen lassen, damit es durch die Anlötsockel passt.

Reifenabstandstest:



Hinweis! Die Verwendung eines Reifens, der die maximale Reifengröße für Ihre Gabel übersteigt, ist sehr gefährlich und kann zu Unfällen, schwerwiegenden Verletzungen und Tod des Fahrers führen.

1. Lassen Sie die Luft aus der Gabel.
2. Tauchen Sie die Gabel bis zum Anschlag ein.
3. Messen Sie den Abstand zwischen der Oberseite des Reifens und der Unterseite des Gabelkopfs. **Der Abstand darf nicht unter 10 mm liegen!** Wenn der Reifen zu groß ist, schlägt er gegen die Unterseite des Gabelkopfs, wenn die Gabel bis zum Anschlag eingetaucht ist.
4. Entlasten Sie die Gabel wieder.

Beachten Sie, dass der Abstand verringert wird, wenn Sie ein Schutzblech verwenden! Wiederholen Sie den „Reifenabstandstest“, um sicherzustellen, dass der Abstand groß genug ist. Wiederholen Sie den Test auch jedes Mal, wenn Sie den Reifen wechseln!

INSTALLATION DER GABEL

Kürzen sie den Gabelschaft. Als Maß sollten sie die Länge des Gabelschafts der alten Gabel heranziehen.

Bitte beachten sie die „Min Cut Line“ Markierung welche auf dem Gabelschaft eingelasert ist.

Entgraten sie die Schnittfläche mit Hilfe einer Pfeile

Installieren sie die Lagerschale des Steuersatzes mit Hilfe eines Lagerschalenaufschlägers.

Führen sie beide Kabel (ein Kabel geht zum Motor/Kartusche, das andere ist das Kabel des Lock Out Knopfes) durch den Dichtring. Die Kabel müssen von der Seite ,wo „keine“ Vertiefung besteht, durchgeführt werden.

Nachdem sie die Kabel durch die Öffnung an der Unterseite der Gabelkrone geführt haben.....

Schneiden



Aufschlagen



Einfädeln



Einführen



.....schieben Sie die Kabel zum oberen Ende des Gabelschachts bis diese ca. 20mm herauschauen.

Schieben

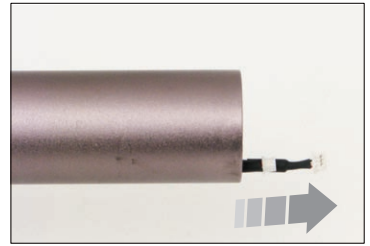

Verbinden sie die Kabel mit der Kontroll-Einheit.

Achten sie darauf, dass die Stecker unterschiedliche Größen aufweisen.

Verbinden

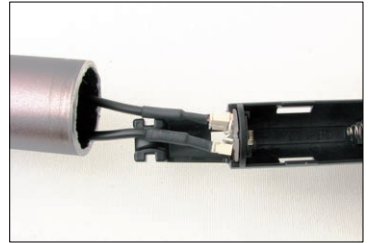

Nachdem sie die Kabel mit der Kontroll-Einheit verbunden haben, sichern sie diese mit einem der mitgelieferten Kabelbindern.

Sichern



Kürzen sie den überstehenden Teil des Kabelbinders.

Schneiden

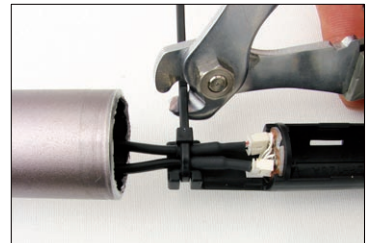

Installieren sie die Batterie (CR123 A). Achten sie darauf die + und - Seite richtig zu wählen.

Installieren

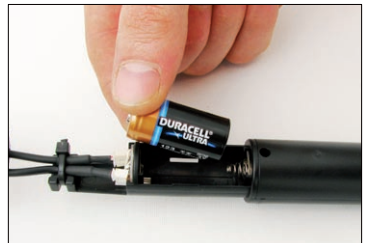

Fügen sie die Spreizkralle und die Controller-Einheit zusammen.

Verbinden 





Geben sie etwas Fett auf die Dichtungen und führen sie die Controller Unit zusammen mit der Spreizkralle in den Schaft ein.

Einführen 



Ziehen sie die Spreiznuss mit 10-12Nm fest.

 6mm
12Nm



Anschließend installieren sie die Gabel in ihr Rad. Ziehen sie die A-head Abschlusskappe fest, bis kein Spiel im Steuersatz mehr auftritt.

Installieren sie den Lock-Out Knopf der für sie passende Seite.

Installieren 



Ziehen sie dafür die Schutzfolie ab und setzen den Knopf unter leichtem Druck auf den Lenker.

Sichern sie den Knopf mit zwei der mitgelieferten Kabelbindern.

Installieren 



Kürzen sie den überstehenden Teil des Kabelbinders.

Schneiden



Fixieren sie das Kabel entlang des Bremskabels.

Fixieren



Schieben sie das überstehende Kabel in den Schaft.

Schieben



Richten sie die Platte, welche die Fixierschrauben der Abschlusskappe aufweist, so aus, dass sie parallel zur Gabelkrone steht.

Ausrichten

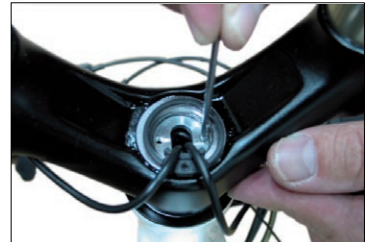

Drücken sie die Kabel in die dafür vorgesehenen Mulden der Gummidichtung.

Drücken



Letztlich setzen sie die Abschlusskappe auf die Gummidichtung und fixieren und fixieren sie mit einem 2.5mm Inbusschlüssel. Sie sollten die Schrauben mit ca. 0,3 - 0,4 Nm anziehen



2.5mm
0.4Nm



AUSTAUSCH DER BATTERIE



Um etwas Freiraum zu haben damit sie die Lock-Out-Kontrolleinheit aus dem Schaft ziehen können, sollten sie die Plastikschutzkappe, welche sich am unteren Ende des Kabelschafts befindet, abnehmen.



2.5mm



Nehmen sie die A-head Abschlusskappe mit Hilfe eines 5mm Inbusschlüssels ab.



5mm



Lösen sie die Spreizkralle bis diese sich löst. Benutzen sie dazu einen 6mm Inbusschlüssel



6mm



Ziehen sie die Kontrolleinheit vorsichtig aus dem Schaft. Anschliessend wechseln sie die Batterie aus. Danach können sie die Kontrolleinheit wieder in den Schaft stecken.

PULL



Ziehen sie die Spreizkralle mit 10Nm - 12Nm fest.

6mm
12Nm

Ziehen sie die A-head Abschlusskappe fest, bis sie kein Lager Spiel mehr spüren.



5mm



Abschliessend müssen sie die Plastikschutzkappe wieder anbringen. Benutzen sie dazu einen 2.5mm Inbusschlüssel.

2.5mm
0.5 Nm

LOCK- OUT SYSTEME

Die „Lock-Out“-Funktion von SR-SUNTOUR-Gabeln dient dazu, beim Fahren im Stehen oder bergauf Schaukeln zu vermeiden. Die Gabel wird nicht zu 100 % arretiert. Einige Millimeter Federweg, das sog. „Anti-Blow-Off-System“, verbleiben. Durch dieses System werden Sie bei der Fahrt in anspruchsvollem Terrain geschützt, wenn Sie vergessen haben, die Arretierung der Gabel aufzuheben.



Trotzdem sollten Sie niemals Ihre Gabel in den „Lock-Out-Mode“ schalten, wenn Sie in anspruchsvollem Terrain oder bergab fahren bzw. springen. Dadurch besteht das Risiko, dass die Gabel beschädigt wird, wenn Sie unter hoher Last komprimiert wird. Dies kann außerdem zu Unfällen, Verletzungen zum Tod des Fahrers führen.

NRX S ELD 700C LTD

Das nebenstehende Bild zeigt den Lock-Out Knopf in der Position „OFFEN“. Das rote Licht ist aus.



NRX S ELD 700C LTD

Das nebenstehende Bild zeigt den Lock-Out Knopf in der Position „BLOCKIERT“. Das rote Licht zeigt, dass die Gabel blockiert ist.



Befindet sich die Gabel im blockierten Zustand, ist das rote LED an. Während diesen Zustands überwacht der interne Vibrationssensor die Vibrationen der Gabel. Wenn der Sensor für eine Dauer von ca. 5 Minuten (± 25 Prozent) keine Vibrationen feststellen kann, wird die Gabel automatisch geöffnet. Diese Funktion gewährleistet, dass die Batterie ihres ELD Systems nicht vorzeitig entladen wird.

EINSTELLUNG DER ZUGSTUFE

Mit der Einstellung der Zugstufe der hydraulischen Federgabeln von SR SUNTOUR können Sie Ihre Gabel an Ihre persönlichen Vorlieben und das Terrain, in dem Sie fahren, anpassen. Mit dieser Funktion können Sie die Geschwindigkeit einstellen, mit der die Gabel ausfedert, nachdem sie belastet wurde.

Wenn Sie in einem Terrain mit vielen kleinen, schnellen Unebenheiten fahren, sollten Sie die Ausfedergeschwindigkeit der Gabel erhöhen. Andernfalls kann das Vorderrad den Bodenkontakt verlieren. Wenn Sie in einem Terrain mit vielen großen, langsamen Wellen fahren, sollten Sie die Ausfedergeschwindigkeit der Gabel verringern.

NRX S ELD 700C LTD

Drehen Sie die Stellschraube zur Vergrößerung der Ausfedergeschwindigkeit Ihrer Gabel gegen den Uhrzeigersinn. Um die Geschwindigkeit zu verringern, drehen Sie sie im Uhrzeigersinn.

DREHEN



EINSTELLUNG DES NEGATIVFEDERWEGS

Der Negativfederweg ist die Komprimierung, die allein durch das Körpergewicht und die Sitzposition des Fahrers verursacht wird, nicht durch Fahren. Jeder Fahrer hat ein anderes Gewicht und eine andere Sitzposition, daher ist der Negativfederweg individuell. Damit die Gabel ordnungsgemäß funktioniert und ihre Leistung nicht beeinträchtigt wird, muss der richtige Negativfederweg eingestellt werden, damit der richtige Luftdruck für die Gabel erzielt wird.

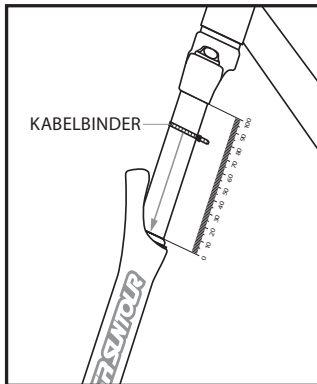

BRINGEN SIE DEN KABELBINDER AN UND SCHIEBEN SIE IHN BIS AN DIE STAUBSCHUTZKAPPE!

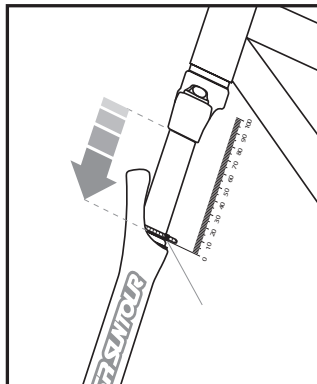

SETZEN SIE SICH IN NORMALER FAHRPOSITION AUF DAS FAHRRAD: VERMEIDEN SIE SCHAUKELBEWEGUNGEN!

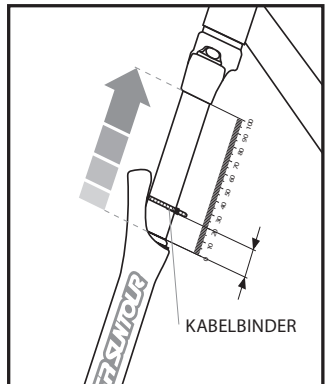

STEIGEN SIE AB UND MESSEN SIE DEN ABSTAND ZWISCHEN DER STAUBSCHUTZKAPPE UND DEM KABELBINDER!

Federweg	SAG in %	SAG in mm
63mm	15% - 20%	9mm - 13mm
75mm	15% - 20%	11mm - 15mm

Modelle	MAX LUFTDRUCK [psi]	MAX LUFTDRUCK [bar]
NRX ELD	150	10.3

WARTUNG DER GABEL



Die Gabeln von SR SUNTOUR wurden so entwickelt, dass sie fast wartungsfrei sind. Da die beweglichen Teile jedoch Feuchtigkeit und Verunreinigungen ausgesetzt sind, kann die Leistung Ihrer Gabel nach mehreren Fahrten beeinträchtigt sein. Damit hohe Leistung, Sicherheit und eine lange Lebensdauer der Gabel gewährleistet werden, ist eine regelmäßige Wartung notwendig.



Bitte denken Sie daran, dass Gabeln, die nicht entsprechend der Wartungsanleitung gewartet wurden, ihre Garantie verlieren!

Verwenden Sie keine Hochdruckreinigungsgeräte oder andere Reinigungsverfahren, die Druckwasser verwenden, um die Gabel zu reinigen, da das Wasser in die Staubschutzkappen eindringen kann.



Wir empfehlen, die Gabel häufiger zu warten, als in der unten stehenden Tabelle aufgeführt ist, wenn das Fahrrad unter extremen Wetter- (z. B. im Winter) oder Terrainbedingungen eingesetzt wird.

Sollten Sie der Meinung sein, dass sich die Leistung der Gabel geändert hat oder der Umgang damit anders ist, wenden Sie sich sofort an Ihren Fachhändler vor Ort, um die Gabel inspizieren zu lassen.

Wartungsplan	nach jeder Fahrt	alle 25 h	alle 50 h	alle 100 h
Standrohre und Staubschutzkappen reinigen	●			
Obere Rohre auf Kratzer überprüfen	●			
Wichtige Befestigungsschrauben auf richtiges Drehmoment (Nm) prüfen		●		
Luftdruck überprüfen		●		
Staubschutzkappen mit Teflonölen (z. B. Brunox Fork Deo)		●		
Werkstattbesuch 1 (beim Fachhändler)			●	
Werkstattbesuch 2 (beim Fachhändler)				●

WERKSTATTBESUCH 1: Funktionen der Gabel überprüfen / Lagerbuchsen reinigen und schmieren / Seilzug zur Arretierung und dazugehöriges Gehäuse schmieren / Anzugsdrehmomente überprüfen / Luftdruck überprüfen / Gabel auf Kratzer, Dellen, Risse, Verfärbungen und Belastungsspuren prüfen.

WERKSTATTBESUCH 2: Werkstattbesuch 1 + Demontage / Reinigung der ganzen Gabel / Staubschutzkappen und Ölabbreifer schmieren / Kappen der Arretierung und der Federwegeinstellung schmieren / Schutzkappen der Luftventile durch Schmieren abdichten / auf entweichende Luft prüfen / Anzugsdrehmomente überprüfen / entsprechend der persönlichen Vorlieben des Fahrers einstellen.

EINGESCHRÄNKTE GARANTIE

SR SUNTOUR garantiert bei normaler Nutzung für zwei Jahre ab dem Tag des ursprünglichen Kaufes, dass die Federgabel frei von Material- und Verarbeitungsmängeln ist. Diese Garantie wird von SR SUNTOUR Inc. nur dem ursprünglichen Käufer gewährt und kann nicht auf Dritte übertragen werden. Ein Anspruch gemäß dieser Garantie kann nur bei dem Fachhändler geltend gemacht werden, bei dem das Fahrrad oder die SR-SUNTOUR-Federgabel erworben wurde. Als Beweis des ursprünglichen Kaufs muss die ursprüngliche Verkaufsrechnung vorgelegt werden.

ÖRTLICHES RECHT:

Durch diese Garantie erhalten Sie spezifische Rechte. Je nachdem, in welchem Bundesstaat (USA), in welcher Provinz (Kanada) oder in welchem Land sie wohnen, haben Sie u. U. andere als die in dieser Garantie genannten Rechte. Diese Bestimmungen werden soweit an das jeweilige Recht angepasst, damit sie die entsprechende Rechtsprechung erfüllen.

GARANTIEEINSCHRÄNKUNG

Diese eingeschränkte Garantie gilt nicht für Mängel an der Federgabel, die durch folgende Ursachen entstanden sind: fehlerhafte Montage, Demontieren und erneutes Zusammensetzen, vorsätzliche Zerstörung, Änderungen oder Modifikationen der Gabel, unangemessene Nutzung oder Missbrauch des Produkts oder Verwendung für einen Zweck, für den dieses Produkt nicht vorgesehen war, Unfälle, Stürze, fehlerhafte Wartung, falsch ausgeführte Reparaturen.

Die aus dieser „eingeschränkten Garantie“ entstehenden Verpflichtungen beschränken sich auf Reparaturen oder Ersatz der Federgabel oder von Teilen davon innerhalb eines Zeitraums von zwei Jahren, wenn ein Material- oder Verarbeitungsmangel vorliegt.

SR SUNTOUR übernimmt außer den oben aufgeführten Bestimmungen keine direkten oder indirekten Garantien, dass dieses Produkt für einen bestimmten Zweck geeignet oder handelsfähig ist. SR SUNTOUR haftet in keinem Fall für beiläufig entstandene oder Folgeschäden.

Schäden, die durch die Verwendung von Ersatzteilen anderer Hersteller oder von Ersatzteilen, die für Federgabeln von SR SUNTOUR nicht vorgesehen oder geeignet sind, entstehen, werden nicht von dieser Garantie gedeckt.

Diese Garantie bezieht sich nicht auf normale Abnutzungs- und Verschleißerscheinungen.

VERSCHLEISSTEILE:

- ▶ Staubschutzkappen
- ▶ O-Ringe
- ▶ Bewegliche Teile aus Gummi
- ▶ Standrohre

Bitte beachten Sie, dass für alle SR-SUNTOUR-Patronen eine eingeschränkte Garantie von einem Jahr gilt!

Bitte beachten Sie, dass für Gleitringe und Hülsen eine eingeschränkte Garantie von sechs Monaten gilt!

TABLE DES MATIÈRES

MODE D'EMPLOI

TABLE DES MATIÈRES.....	1
PACK DE PIÈCES DE RECHANGE	3
INFORMATIONS IMPORTANTES CONCERNANT LA SÉCURITÉ.....	4
UTILISATION RECOMMANDÉE	5
AVANT CHAQUE SORTIE !	5
DESCRIPTION DU SYSTÈME DE BLOCAGE ÉLECTRIQUE SR SUNTOUR.....	6
INSTALLATION DE LA FOURCHE	7
CONSIGNES D'INSTALLATION	7
ESPACE LIBRE DES PNEUS !	8
INSTALLATION DE LA FOURCHE	9
COMMENT REMPLACER LA PILE.....	13
SYSTÈMES À BLOCAGE.....	15
RÉGLAGE DE L'AMORTISSEMENT DU REBOND.....	15
REGLAGE DE L'ENFONCEMENT.....	16
ENTRETIEN DE LA FOURCHE	17
GARANTIE LIMITEE	18
Eclaté de l'NRX S ELD 700C LTD	19



maxisc	DIAMÈTRE MAXI DU ROTOR [mm]
NRX S ELD 700C LTD	185

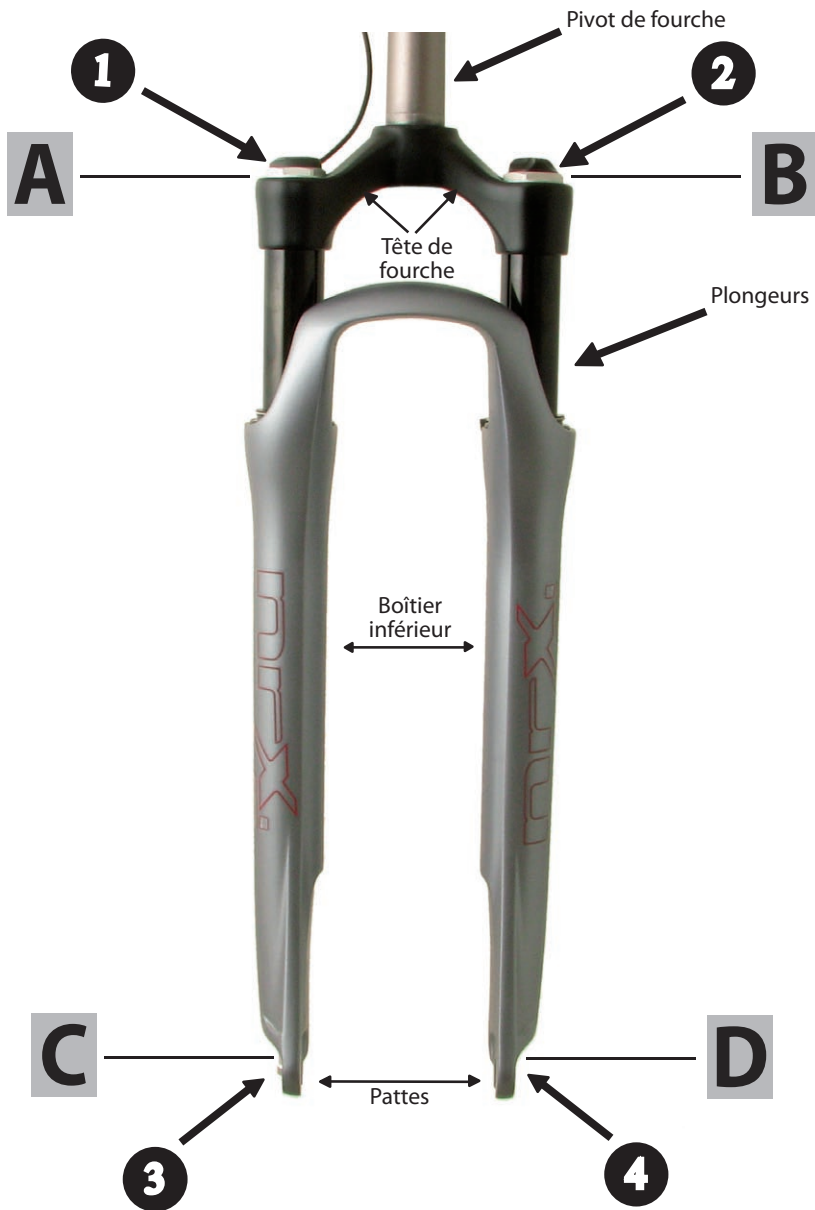

PACK DE PIÈCES DE RECHANGE



1 × Molette de blocage



1 × Boulon Allen M6
 1 × Capuchon supérieur
 1 × Écrou à expansion



1 × Pile CR123 A



1 × Unité de commande à distance



2 × Boulons Allen M3
 1 × Capuchon en plastique
 1 × Bague d'étanchéité

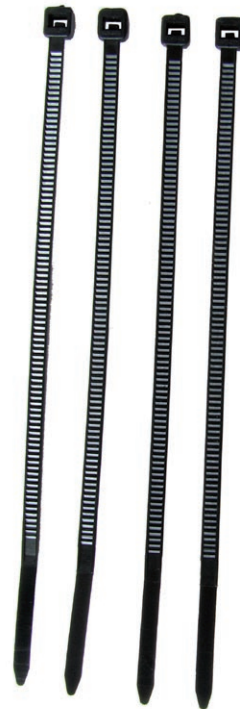

4 × Attaches

MODÈLE	Unité de blocage électrique	Soupape à air	Dispositif de réglage du rebond
NRX S ELD 700C LTD	1	2	3

COUPLES DE SERRAGE

MODÈLE	A	B	C	D
NRX S ELD 700C LTD	10 Nm ±10 %	10 Nm ±10 %	6 Nm ±10 %	10 Nm ±10 %

INFORMATIONS IMPORTANTES CONCERNANT LA SÉCURITÉ

**ATTENTION !**

Le non-respect des mises en garde et des consignes ci-dessous risque d'endommager le produit, de causer des blessures ou même la mort du cycliste.

- ▶ Veuillez lire ce mode d'emploi dans sa totalité avant d'utiliser votre fourche à suspension. Toute utilisation non prévue de la fourche de suspension risque d'endommager le produit, de causer des blessures graves ou même la mort du cycliste.
- ▶ Etant donné que les fourches de suspension contiennent des liquides et des gaz sous très haute pression, toutes les mises en garde comprises dans ce mode d'emploi devront être suivies à la lettre afin de réduire les risques de blessures ou d'accidents mortels. N'essayez jamais d'ouvrir une cartouche SR SUNTOUR, en raison des liquides et des gaz sous très haute pression qui s'y trouvent, comme indiqué ci-dessus. L'ouverture d'une cartouche SR SUNTOUR présente des risques sérieux de blessures graves ou même mortelles.
- ▶ N'utilisez que des pièces d'origine SR SUNTOUR. En effet, toute utilisation d'autres pièces de rechange annule la garantie de votre fourche et risque d'endommager celle-ci. Ceci pourrait causer un accident, des blessures graves ou même mortelles.
- ▶ Les fourches à suspension SR SUNTOUR ont été conçues pour être utilisées par un seul cycliste.
- ▶ Ce mode d'emploi contient des consignes importantes concernant l'installation, la réparation et l'entretien de votre fourche à suspension. Veuillez cependant prendre en compte le fait que des connaissances avancées et des outils spéciaux sont nécessaires pour pouvoir installer, réparer et entretenir des fourches SR SUNTOUR. Des connaissances de base sur la mécanique ne sont pas suffisantes pour pouvoir réparer, régler ou entretenir une fourche à suspension. Nous recommandons donc de confier les procédures d'installation, de réglage et/ou d'entretien à un mécanicien spécialisé dans le cyclisme. En effet, toute erreur d'installation, de réglage ou d'entretien présente des risques graves, pouvant entraîner une défaillance du produit, un accident, des blessures ou même parfois, la mort.
- ▶ Veuillez toujours porter les éléments de protection requis. Ceux-ci comportent, entre autres, un casque de protection adéquat et bien fixé à votre tête. Il est également recommandé d'utiliser d'autres éléments de protection selon votre style de conduite. Assurez-vous également du bon fonctionnement de votre matériel.
- ▶ Il est capital de sélectionner le type de fourche le mieux adapté à la taille de votre cadre, ainsi qu'à votre style de conduite. En effet, l'installation d'une fourche qui ne correspond pas à la géométrie de votre cadre risque d'entraîner une défaillance de celle-ci, et annule la garantie de la fourche. L'installation d'une fourche à suspension modifie la géométrie et la manoeuvrabilité de votre vélo. Familiarisez-vous avec ses caractéristiques de conduite et entraînez-vous à maîtriser votre vélo. Apprenez à connaître vos limites et ne les dépassez jamais.
- ▶ En cas de transport par porte-vélo, débloquez toujours le mécanisme de blocage rapide. En effet, un défaut de blocage risquerait de tordre, briser, ou d'endommager d'autre manière, votre vélo lors de son démontage du porte-vélo. En cas de chute de votre vélo du porte-vélo, faites-le inspecter par un mécanicien cycliste spécialisé avant de le conduire à nouveau. Si vous utilisez un porte-vélo qui ne fait que bloquer les pattes de fourche, assurez-vous de fixer également la roue arrière. En effet, une roue arrière non fixée pourrait faire vibrer le vélo en entier, ce qui risque d'endommager les pattes de fourche.
- ▶ Veuillez noter que les fourches à suspension SR SUNTOUR ne sont pas fournies avec les réflecteurs requis pour la conduite sur route. Si vous désirez conduire votre vélo sur des routes publiques ou pour cyclistes, votre revendeur devra installer sur votre fourche les réflecteurs requis.
- ▶ Veuillez lire tous les autres modes d'emploi fournis avec votre vélo, et familiarisez-vous avec tous les composants montés dessus.

UTILISATION RECOMMANDÉE

Catégorie	Cross	Trekking	City
NRX S ELD 700C LTD			



Sélectionnez la fourche la plus adaptée à votre cadre, en fonction de sa hauteur et de votre style de conduite. Veuillez également prendre en compte le fait que les fourches de la gamme NRX n'ont pas été conçues pour les sauts, les chutes, les descentes de pistes agressives, le freeriding ou la conduite urban style. Tout non-respect de ces consignes risque de causer une défaillance du produit ou même des accidents, pouvant entraîner la mort du cycliste. La garantie de la fourche sera immédiatement révoquée en cas de non-respect de ces consignes !

AVANT CHAQUE SORTIE !



Ne pas conduire votre vélo si l'un des critères suivants n'est pas respecté ! Le fait de conduire votre vélo alors que subsistent des défaillances ou sans avoir effectué les réglages nécessaires risque d'entraîner un accident, des blessures graves ou même mortelles.

- ▶ Avez-vous remarqué des craquelures, des fissures, des courbures ou des traces de décoloration sur votre fourche à suspension ou sur tout autre composant de votre vélo ? Veuillez dans ce cas consulter un mécanicien pour vélos qualifié, afin de faire vérifier votre fourche et votre vélo.
- ▶ Avez-vous décelé une fuite d'huile de la fourche ? Vérifiez également les surfaces cachées comme le dessous de la tête de fourche. Veuillez dans ce cas consulter un mécanicien pour vélos qualifié, afin de faire vérifier votre fourche et votre vélo.
- ▶ Comprimez la fourche en pesant dessus de tout votre poids. Si elle semble trop molle, par rapport à la pression d'enfoncement correcte, il sera nécessaire de la gonfler jusqu'à obtenir la valeur adéquate. Veuillez également vous reporter au chapitre « **REGLAGE DE L'ENFONCEMENT** ».
- ▶ Assurez-vous que les freins soient correctement installés/réglés, et qu'ils fonctionnent parfaitement. Ceci s'applique également aux autres composants de votre vélo, comme le cintre, les pédales, la manivelle, la tige de selle, la selle elle-même, etc. Veuillez également vous reporter aux modes d'emploi des autres composants.
- ▶ Assurez-vous également que les roues soient parfaitement centrées, afin d'éviter tout contact avec la fourche à suspension ou le système de freinage.
- ▶ Si vous utilisez un système de blocage d'essieu rapide, assurez-vous que tous les leviers et écrous soient correctement ajustés. Si vous utilisez un système par essieu, assurez-vous que tous les boulons de fixation aient bien été serrés aux valeurs de couple adéquates.
- ▶ Vérifiez la longueur et la disposition des câbles des différents composants. Assurez-vous qu'ils ne viennent pas entraver les mouvements de braquage.
- ▶ Si vous utilisez des réflecteurs pour cyclisme sur route, assurez-vous qu'ils soient propres et correctement installés.
- ▶ Faites rebondir légèrement votre vélo au sol, en l'observant attentivement pour déceler tout défaut de serrage ou bruit suspect.
- ▶ Si vous comptez installer un low-rider sur votre fourche, votre vélo risque de se comporter d'une façon différente, selon le poids supplémentaire. Veuillez suivre les consignes du fabricant de votre low-rider. Ne pas surcharger votre low-rider. Ceci pourrait entraîner une défaillance de votre fourche à suspension SR SUNTOUR.



DESCRIPTION DU SYSTÈME DE BLOCAGE ÉLECTRIQUE SR SUNTOUR

**Tensions d'alimentation utilisables**

La plage des tensions d'alimentation du système de blocage électrique SR SUNTOUR va de 2,3 V à 3 V.

Durée de vie de la pile

La durée de vie de la pile de votre système de blocage à distance est donc d'environ 1 an. Elle permettra d'effectuer environ 5000 « opérations de MARCHE/ARRÊT »

La DEL témoin commence à clignoter dès que la tension de la pile descend au-dessous de 2,3 V $\pm 0,1$ V. Ceci indique que la pile s'approche de la fin de sa durée de vie, et qu'elle doit être remplacée. Pour plus de détails sur la procédure de remplacement de la pile, veuillez consulter le chapitre « **Comment remplacer la pile** » de ce mode d'emploi. Dès que la tension d'alimentation baisse en-dessous de 2,3 V, le servo ne fonctionne plus correctement.

Unités

Le système est composé de trois unités. Une cartouche avec servo (**Unité 1**), l'unité du contrôleur (**Unité 2**) installée dans le pivot de fourche et la molette de blocage (**Unité 3**). Veuillez ne pas utiliser d'outils pour connecter et déconnecter les câbles/prises. Tenir d'une main l'unité de commande à distance, et de l'autre les câbles/fiches à déconnecter. **NE JAMAIS TIRER SUR LES CÂBLES !** Ceci risque en effet d'arracher les fiches des câbles.

Résolution des problèmes**« Le moteur ne démarre pas lorsqu'on appuie sur la molette de blocage »**

1. Vérifiez si la tension de la pile est suffisante.
2. Vérifiez que tous les câbles et prises soient correctement branchés.
3. Lorsque le système est utilisé dans des conditions de température trop basses (par ex. -10 °C), il est possible que la puissance de la batterie soit affaiblie, ce qui empêchera un fonctionnement correct du moteur. Il faut dans ce cas ramener le système à une température ambiante normale, afin de pouvoir vérifier son bon fonctionnement. Si vous constatez alors une amélioration, ceci indique qu'une recharge ou un remplacement de la pile est nécessaire. Dans le cas contraire, un dysfonctionnement du matériel est probablement à l'origine du problème. Veuillez dans ce cas contacter votre revendeur local.

SR SUNTOUR garantit le fonctionnement du système jusqu'à une température de -20 °C.

« La DEL témoin clignote en permanence »

1. Vérifiez si la tension de la pile est suffisante, car la DEL témoin se met à clignoter dès que celle-ci approche de sa fin.
2. Vérifiez que tous les câbles et prises soient correctement branchés.

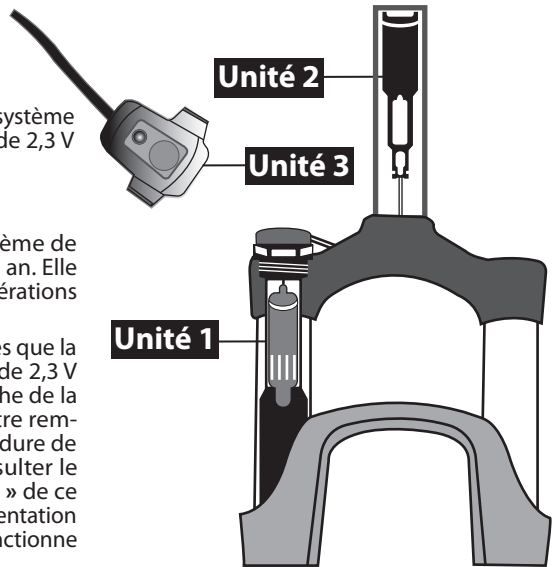

INSTALLATION DE LA FOURCHE

**ATTENTION !**

SR SUNTOUR recommande vivement que votre fourche soit installée par un mécanicien spécialisé dans le cyclisme. Des connaissances particulières et des outils spéciaux sont requis pour l'installation de fourches SR SUNTOUR. En effet, des connaissances de base en mécanique ne sont pas suffisantes pour installer une fourche à suspension SR SUNTOUR. Si vous désirez installer votre fourche vous-même, faites néanmoins installer votre travail par un mécanicien spécialisé dans le cyclisme. Il est important de noter qu'une fourche incorrectement installée est extrêmement dangereuse, et risque d'endommager le produit, de causer des blessures graves ou même mortelles.

CONSIGNES D'INSTALLATION



Veillez noter que d'autres étapes supplémentaires sont requises avant de pouvoir installer une fourche NRX S ELD 700C LTD sur votre vélo. La procédure complète est comprise sur le DVD fourni avec ce mode d'emploi.

Remarque! Tous les boulons de fixation devront être serrés au couple recommandé par le fabricant.

1. Déposez la fourche d'origine de votre vélo. Déposez ensuite la bague de tête de fourche.
2. Mesurez la longueur du pivot de fourche d'origine par rapport à celle du pivot de fourche SR SUNTOUR. Les fourches à suspension SR SUNTOUR sont fournies avec une longueur de pivot de 255 mm. Il est donc possible que le pivot de fourche doive être coupé pour obtenir une longueur adéquate.
3. Il est possible d'utiliser la formule suivante pour calculer la longueur correcte du pivot de fourche :

Tube de direction du cadre + Hauteur du jeu de direction + Entretoises + Hauteur de la potence – 3 mm de jeu

Attention!

Si votre fourche SR SUNTOUR est fournie avec un pivot de fourche non fileté, ne pas en rajouter. Les pivots de fourche SR SUNTOUR s'installent par pression simple, sans dégagement. N'essayez pas de remplacer le pivot de fourche d'origine par un pivot fileté. En effet, ceci annulerait la garantie de la fourche, en raison des risques de défaillance du produit, de blessures graves ou même de mort du cycliste.

4. Installez la bague de jeu de direction (30 mm pour 1 1/8") à fond contre la bague de la tête de fourche. Réinstallez la fourche (jeu de direction, entretoises, potence) sur le vélo. Ajustez-la jusqu'à ne plus sentir de jeu. Veuillez également consulter les consignes d'installation du fabricant.



Veillez noter que d'autres étapes supplémentaires sont requises avant de pouvoir installer une fourche NRX S ELD 700C LTD sur votre vélo. La procédure complète est comprise sur le DVD fourni avec ce mode d'emploi.

5. Installez les freins en suivant les consignes du fabricant. Prenez garde à bien ajuster les patins de frein. Si votre vélo dispose de freins à disque, ne montez le frein que sur les orifices de montage d'origine du disque. N'utilisez que des freins à cantilever, conçus pour être utilisés avec des appuis sans brides de support. Consultez si nécessaire les instructions d'installation du fabricant des freins, et suivez-les à la lettre. Choisir également une longueur correcte du câble des freins, afin qu'il ne vienne pas entraver les mouvements de la fourche.
6. Réinstallez la roue sur le vélo. Si vous utilisez un **système à déblocage rapide**, assurez-vous que toutes les vis et écrous soient correctement ajustés (quatre filets ou plus doivent être engagés au verrouillage de l'écrou). Si vous utilisez un **système par essieu**, assurez-vous que tous les boulons de fixation aient bien été serrés aux valeurs de couple adéquates. *Veillez également consulter le chapitre dédié au Qloc dans ce mode d'emploi.*

ESPACE LIBRE DES PNEUS !

Votre fourche à suspension SR SUNTOUR a été conçue pour être utilisée avec des pneus de 26". Le diamètre externe de chaque pneu est différent (largeur et hauteur du pneu). L'espace libre entre le pneu et la fourche doit donc être vérifié, afin d'éviter tout contact entre le pneu et un point quelconque de la fourche. Rappelez-vous que la partie la plus étroite de la fourche se trouve au niveau des bossages de freins. Si vous désirez retirer la roue, il est possible qu'il soit nécessaire de dégonfler le pneu, afin de pouvoir le faire passer entre les bossages des freins.

Test d'espace libre des pneus :



Remarque ! L'utilisation d'un pneu dépassant la taille maximale autorisée pour votre fourche est très dangereuse et pourrait causer un accident, des blessures graves ou même la mort du cycliste.

1. Purgez tout l'air de la fourche.
2. Comprimez la fourche à fond.
3. Mesurez la distance entre le dessus du pneu et le bas de la couronne. **Assurez-vous que l'espace libre disponible ne soit pas inférieur à 10 mm !** L'utilisation de pneu dépassant la taille maximale autorisée entraînera des frottements du pneu contre le bas de la couronne à chaque compression totale de la fourche.
4. Gonflez la fourche à nouveau.

Si vous utilisez un garde-boue, rappelez-vous que l'espace libre est limité ! Effectuez à nouveau le « test d'espace libre du pneu » pour vérifier que ce dernier est suffisant. Ce test devra être effectué à nouveau, à chaque changement de pneu !

INSTALLATION DE LA FOURCHE

Couper le pivot de fourche. Mesurer la longueur du pivot de fourche d'origine afin de la comparer à celle du nouveau.

Remarque : Prendre en compte la « Ligne de découpe minimale », indiquée sur le pivot de fourche.

Ébarber les surfaces coupées. Cette étape est très importante afin d'éviter tout dommage au niveau des joints toriques.

Installer la couronne du jeu de direction sur le pivot de fourche. Utiliser pour cela un outil de pose de couronne.

Faire passer les câbles électriques (un pour le moteur et un pour l'interrupteur) par le joint, là où il n'y pas de rainure.

Après avoir fait passer les câbles électriques par le joint statique, faites-les passer par le pivot de fourche vers le haut.

Couper



Ébarber



Console



Insérer



Faire passer



Tirer légèrement sur les câbles.

Extraire



Connecter chaque câble au bloc de commande.

Noter cependant que la forme de chaque fiche est différente.

Connecter

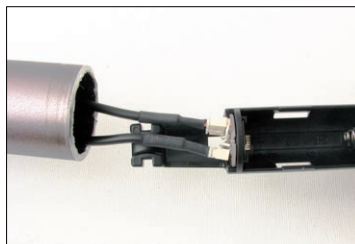

Bloquer les fiches à l'aide d'une des attaches. Veiller à ne détacher aucun des câbles à cet instant.

Fixer



Couper l'excédent des attaches.

Couper

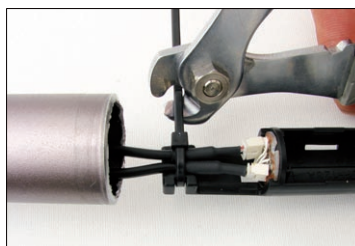

Installer la pile (CR123 A). Respecter la direction d'installation (+ et -).

Installer



Placer l'écrou dans la rainure située sur le dessus du bloc de commande.

Installer



Graisser les joints toriques, puis placer le bloc de commande et l'écrou dans le pivot de fourche.

Insérer



Serrer le mandrin à un couple de 10 – 12 Nm.

Vous pouvez ensuite installer la fourche sur le vélo. Serrer le capuchon en A jusqu'à ce qu'aucun jeu ne se fasse plus sentir au niveau du jeu de direction.



6 mm
12 Nm



Décoller le film de protection, puis installer la molette de verrouillage sur le cintre.

Appuyer légèrement dessus pour l'enfoncer sur le cintre.

Installer



Fixer la molette avec deux attaches en plastique.

Fixer

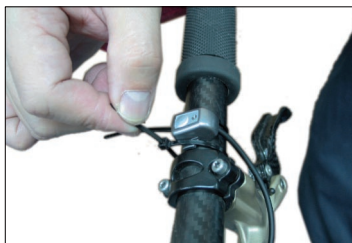

Couper l'excédent des attaches.

Couper



Faites passer le câble le long du câble de freinage, puis attachez-le à l'aide d'attaches en plastique.

Fixer



Introduire tous les câbles dans le pivot de fourche.

Ne pas couper les câbles dans le but de les raccourcir.

Insérer



Ajuster la plaque de fixation de façon à ce qu'elle soit parallèle à la tête de fourche.

Ajuster



Placer les câbles dans la rainure du joint.

Enfoncer



Le capuchon peut enfin être mis en place à l'aide d'une clé Allen de 2,5 mm.



COMMENT REMPLACER LA PILE



Afin de libérer un peu d'espace pour débloquer l'unité de blocage électrique, il est nécessaire de, ôter le couvercle en plastique du dessous du pivot de fourche.

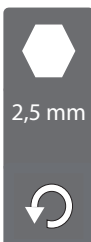

Dévissez le capuchon en A à l'aide d'une clé Allen de 5 mm.



Desserrez l'écrou jusqu'à ce qu'il se débloque, à l'aide d'une clé Allen de 6 mm.

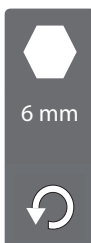

Extraire doucement l'unité de commande à distance. Retirez ensuite l'ancienne pile et remplacez-la par une nouvelle. Faites ensuite glisser l'unité de commande à distance dans le pivot de fourche.

EXTRAIRE



Fixer l'écrou à un couple de serrage de 10 Nm – 12Nm, avec une clé Allen de 6 mm.

6 mm
12 Nm

Serrez le capuchon en A jusqu'à ce qu'aucun jeu ne se fasse plus sentir.



5 mm



Le capuchon en plastique devra être réinstallé par la suite à l'aide d'une clé Allen de 2,5 mm.

2,5 mm
0,5 Nm

SYSTÈMES À BLOCAGE

La fonction de blocage « Lock-Out » des fourches SR SUNTOUR a été conçue pour réduire autant que possible les battements pendant la conduite hors-selle ou en pentes raides (uphill). Les fourches ne sont pas alors bloquées à 100 %. Un espace libre de quelques millimètres est conservé, grâce à notre « Système anti-soufflage ». Ce système offre un degré de protection supplémentaire, particulièrement utile si vous avez oublié de débloquer la fourche alors que vous évoluez en terrain difficile.



Vous ne devez néanmoins jamais configurer votre fourche en « mode débloqué » pendant que vous évoluez en terrain difficile, par exemple en descendant une pente ou pendant un saut. Ceci comporte en effet un risque sérieux d'endommagement de la fourche, en cas de compression à pleine charge. Ceci pourrait entraîner un accident, des blessures graves ou même mortelles.

NRX S ELD 700C LTD

La figure ci-contre représente la molette de blocage électrique en mode « Débloqué ». Le témoin rouge est éteint.



NRX S ELD 700C LTD

La figure ci-contre représente la molette de blocage électrique en mode « Bloqué ». Le témoin rouge indique que la fourche est bloquée.

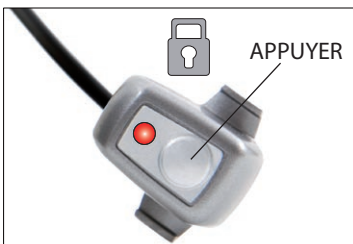

La DEL témoin indique que la fourche est bloquée. Le capteur de vibrations internes enregistre dans cet état les vibrations de la fourche. Lorsque le capteur ne détecte aucune vibration pendant environ 5 minutes (± 25 pourcents), la fourche est automatiquement débloquée. Cette fonction permet de réduire la consommation de la pile du système ELD.

RÉGLAGE DE L'AMORTISSEMENT DU REBOND

La fonction de rebond des fourches à suspension hydraulique SR SUNTOUR permet d'adapter l'amortissement de la fourche à votre guise, et selon le type de terrain où vous évoluez. Cette fonction vous permet de contrôler la vitesse du rebond de la fourche après chaque compression.

Si vous roulez sur un terrain avec beaucoup de petites bosses rapides, nous vous recommandons d'augmenter la vitesse de rebond de la fourche. Dans le cas contraire, un risque de perte de contact de la roue avant avec le sol existe. Par conséquent, si vous roulez sur un terrain avec beaucoup de grandes bosses lentes, nous vous recommandons de réduire la vitesse de rebond de la fourche.

NRX S ELD 700C LTD

La bague de réglage devra être tournée dans le sens contraire des aiguilles d'une montre pour augmenter la vitesse de rebond de la fourche. De même, tournez-la dans le sens des aiguilles d'une montre pour réduire la vitesse.

TOURNER



REGLAGE DE L'ENFONCEMENT

L'enfoncement (SAG) correspond à la compression due au seul poids et à la position assise du cycliste, indépendamment du style de conduite. Etant donné que chaque cycliste a un poids et une façon de s'asseoir qui lui sont propres, l'enfoncement (le sag) de la fourche sera plus ou moins prononcé. Afin de garantir un fonctionnement adéquat de votre fourche et pour ne pas bloquer son potentiel, une bonne configuration du SAG est la seule manière de découvrir la pression correcte de votre fourche.

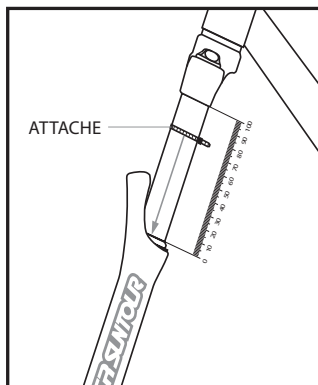

RESSERREZ L'ATTACHE, PUIS FAITES-LA GLISSER VERS LE JOINT ÉTANCHE AUX POUSSIÈRES !

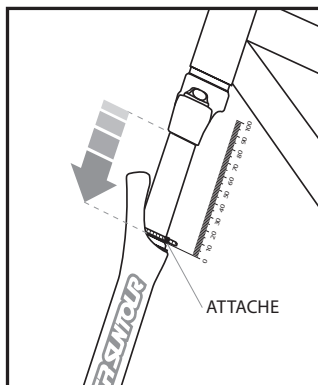

ASSEYEZ-VOUS SUR VOTRE VÉLO EN POSITION DE CONDUITE NORMALE ! ÉVITEZ TOUT BATTEMENT !

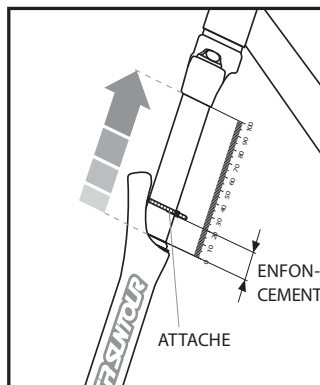

DESCENDEZ DU VÉLO, PUIS RELEVEZ LA DISTANCE ENTRE L'ATTACHE ET LE JOINT ANTI-POUSSIÈRES !

Course	ENFONCEMENT en %	ENFONCEMENT en mm
63mm	15% - 20%	9mm - 13mm
75mm	15% - 20%	11mm - 15mm

Modèles	PRESSION D'AIR MAXI [psi]	PRESSION D'AIR MAXI [bar]
NRX ELD	150	10.3

ENTRETIEN DE LA FOURCHE



Les fourches SR SUNTOUR ont été conçues pour une utilisation ne demandant pratiquement aucun entretien. Cependant, étant donné que les pièces amovibles sont constamment exposées à l'humidité et à la crasse, le fonctionnement de votre fourche risque d'être moins efficace après quelques sorties. Un entretien périodique est donc requis, afin de garantir le bon fonctionnement, la sécurité et la longue durée de vie de votre fourche.



N'oubliez pas qu'une fourche n'ayant pas été entretenue selon les consignes suivantes perdra sa garantie !

N'utilisez jamais une laveuse à pression ou tout autre machine à jet d'eau sous pression pour nettoyer la fourche, en raison des risques d'infiltration d'eau au niveau du joint anti-poussières.



De même, si vous conduisez souvent dans des conditions extrêmes (en hiver) et sur des terrains difficiles, nous recommandons d'augmenter la fréquence d'entretien de la fourche par rapport aux valeurs ci-dessous.

Si vous sentez que la fourche ne se comporte plus comme avant, veuillez immédiatement contacter votre revendeur afin de la faire inspecter.

Calendrier d'entretien	après chaque sortie	toutes les 25 h	toutes les 50 h	toutes les 100 h
nettoyer les plongeurs et les joints anti-poussières	●			
inspecter les tubes pour déceler d'éventuelles craquelures	●			
vérifier le bon serrage (Nm) des boulons de fixation		●		
Vérifier la pression de l'air		●		
huiler les joints anti-poussières à l'huile au téflon (par ex. Brunox Fork Deo)		●		
service 1 (auprès du revendeur)			●	
service 2 (auprès du revendeur)				●

SERVICE 1 : Vérification du bon fonctionnement de la fourche/nettoyage et graissage des coussinets/lubrification du câble de commande à distance et de son boîtier/vérification des couples de serrage/vérification de la pression d'air/vérification des éraflures, fissures, craquelures, courbures ou décoloration de pièces et autres symptômes d'usure.

SERVICE 2 : Service 1 + démontage/nettoyage de la fourche en entier/lubrification des joints anti-poussières et des racleurs d'huile/graisage du blocage à distance et des capuchons supérieurs de réglage de course/étanchéité des capuchons de soupape d'air supérieure par graissage/détection des fuites d'air/vérification des couples de serrage/tuning selon les préférences de chaque cycliste.



GARANTIE LIMITEE

SR SUNTOUR garantit ses fourches à suspension contre les défauts matériels et de main d'œuvre dans des conditions normales d'utilisation pendant une période de deux ans à partir de la date d'achat. Cette garantie est fournie par SR SUNTOUR Inc. au seul acheteur d'origine, sans possibilité de transfert à une partie tierce. Tout recours en garantie devra être effectué par l'intermédiaire du revendeur auprès duquel le vélo ou la fourche à suspension SR SUNTOUR a été acheté. La facture d'origine devra être fournie en tant que preuve d'achat.

LOIS LOCALES :

Cette garantie vous donne certains droits légaux particuliers. En effet, vous pouvez disposer de droits autres que ceux décrits dans ces termes de garantie, en fonction de l'état (USA), de la province (Canada) ou du pays dans lequel vous résidez. Ces réglementations devront être, en conséquence, adaptées aux lois locales.

LIMITES DE LA GARANTIE

En aucun cas cette garantie limitée ne s'appliquera aux défauts de la fourche de suspension provoqués par : une installation incorrecte, un démontage ou remontage, des dommages intentionnels, des altérations ou des modifications de la fourche ou par une utilisation déraisonnable, un abus du produit ou par toute utilisation non prévue, incident, accident de la route, entretien ou réparation mal réalisé(s).

L'obligation de cette garantie limitée se limitera à la réparation ou au changement de la fourche de suspension ou de toute autre pièce subissant un défaut matériel ou de main d'œuvre, pendant une période de deux ans suivant la date d'achat.

SR SUNTOUR n'accorde aucune garantie implicite ou explicite d'adaptation ou de commercialisation, à part ce qui est mentionné ci-dessus. En aucun cas, SR SUNTOUR sera responsable pour les dommages accidentels ou indirects.

Les dommages causés par l'utilisation de pièces de rechange d'autres fabricants ou par l'utilisation de pièces non compatibles ou non adaptées aux fourches à suspension SR SUNTOUR ne sont en aucune manière couverts par cette garantie.

Cette garantie ne couvre pas les conditions d'usure normale.

PIECES D'USURE :

- ▶ Joints anti-poussière
- ▶ Joints toriques
- ▶ Pièces amovibles en caoutchouc
- ▶ Plongeurs

Notez que les cartouches SR SUNTOUR sont couvertes par une garantie limitée d'1 an !
Notez que les manchons et bagues coulissantes sont couvertes par une garantie limitée de 6 mois !

Eclaté de l'NRX S ELD 700C LTD

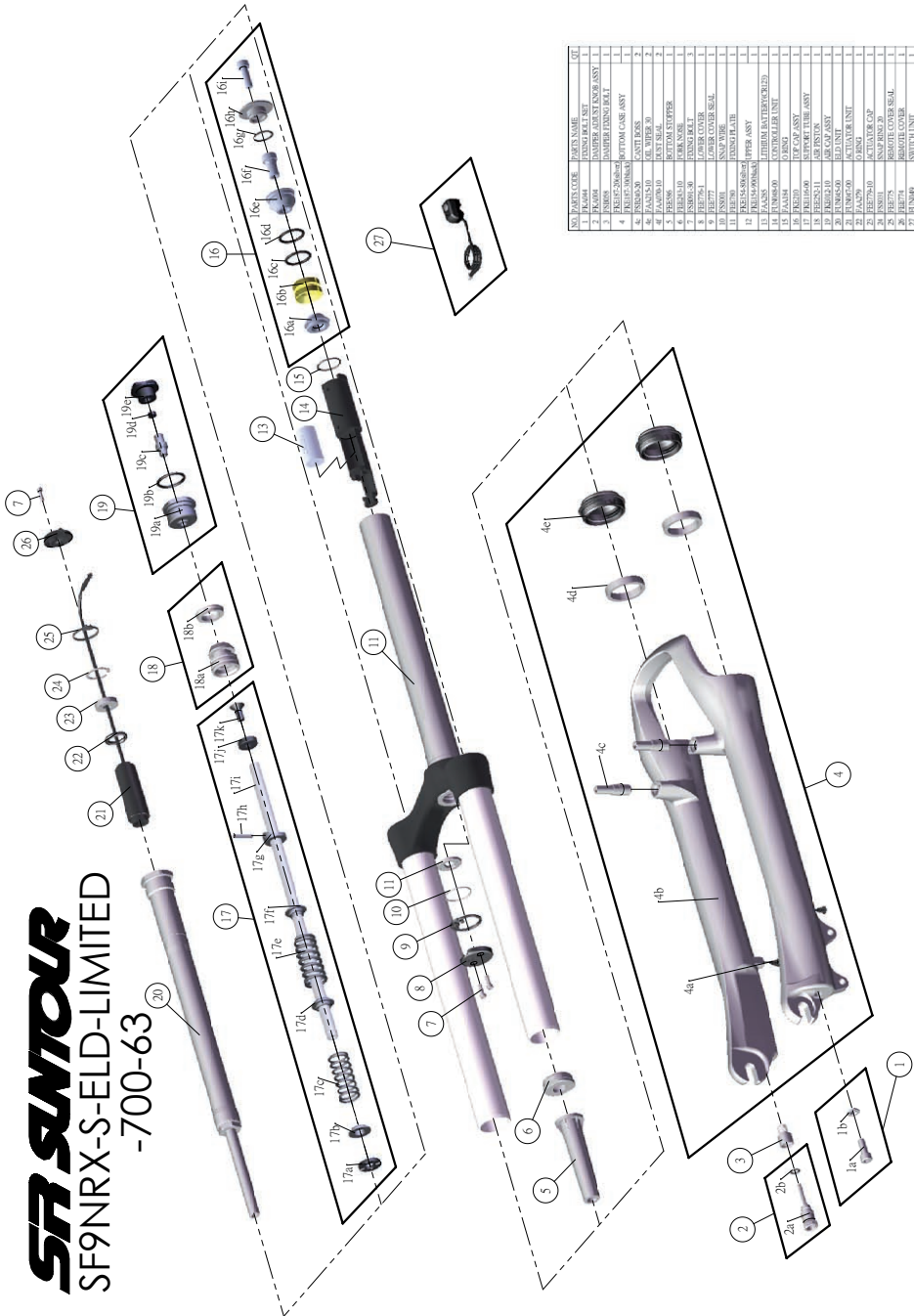

NO	PARTS CODE	PARTS NAME	QTY
1	PA104A	STANDAR BALL SET	1
2	PA104B	INSIDER RUST EXPOS ASSY	1
3	PA104C	INSIDER RUST EXPOS ASSY	1
4	RE1152-000000	LOWER LEG ASSY	1
5	RE1152-000000	UPPER LEG ASSY	1
6	RE1152-000000	LOWER CARB ASSY	1
7	RE1152-000000	UPPER CARB ASSY	1
8	PA102510	FL. RIFLER 30	2
9	PA102510	FL. RIFLER 30	2
10	PA102510	FL. RIFLER 30	2
11	RE124510	NRX S ELD 700C LTD FORK	1
12	SR1051-00	STANDAR BALL SET	1
13	SR1051-00	INSIDER RUST EXPOS ASSY	1
14	SR1051-00	INSIDER RUST EXPOS ASSY	1
15	SR1051-00	INSIDER RUST EXPOS ASSY	1
16	SR1051-00	INSIDER RUST EXPOS ASSY	1
17	SR1051-00	INSIDER RUST EXPOS ASSY	1
18	SR1051-00	INSIDER RUST EXPOS ASSY	1
19	SR1051-00	INSIDER RUST EXPOS ASSY	1
20	SR1051-00	INSIDER RUST EXPOS ASSY	1
21	SR1051-00	INSIDER RUST EXPOS ASSY	1
22	SR1051-00	INSIDER RUST EXPOS ASSY	1
23	SR1051-00	INSIDER RUST EXPOS ASSY	1
24	SR1051-00	INSIDER RUST EXPOS ASSY	1
25	SR1051-00	INSIDER RUST EXPOS ASSY	1
26	SR1051-00	INSIDER RUST EXPOS ASSY	1
27	SR1051-00	INSIDER RUST EXPOS ASSY	1

SF9NRX-S-ELD-LIMITED
-700-63

SPIS TREŚCI

PODRĘCZNIK UŻYTKOWNIKA

SPIS TREŚCI.....	1
ZAWARTOŚĆ ZESTAWU.....	3
WAŻNE INFORMACJE DOTYCZĄCE BEZPIECZEŃSTWA.....	4
PRZEZNACZENIE.....	5
PRZED KAŻDĄ JAZDĄ!.....	5
OMÓWIENIE SYSTEMU ELEKTRYCZNEJ BLOKADY SR SUNTOUR	6
INSTALACJA WIDELCA.....	7
INSTRUKCJA INSTALACJI	7
ODSTĘP OPONY!	8
INSTALACJA WIDELCA.....	9
WYMIANA BATERII	13
SYSTEMY BLOKOWANIA	15
REGULACJA TŁUMIENIA POWROTU.....	15
REGULACJA UGIĘCIA WSTĘPNEGO	16
KONSERWACJA WIDELCA.....	17
OGRANICZONA GWARANCJA.....	18
WIDOK ZESPOŁU ROZEBRANEGO AXON werx ELD	19



maxisc

MAKSYMALNA ŚREDNICA
TARCZY [mm]

NRX S ELD 700C LTD

185

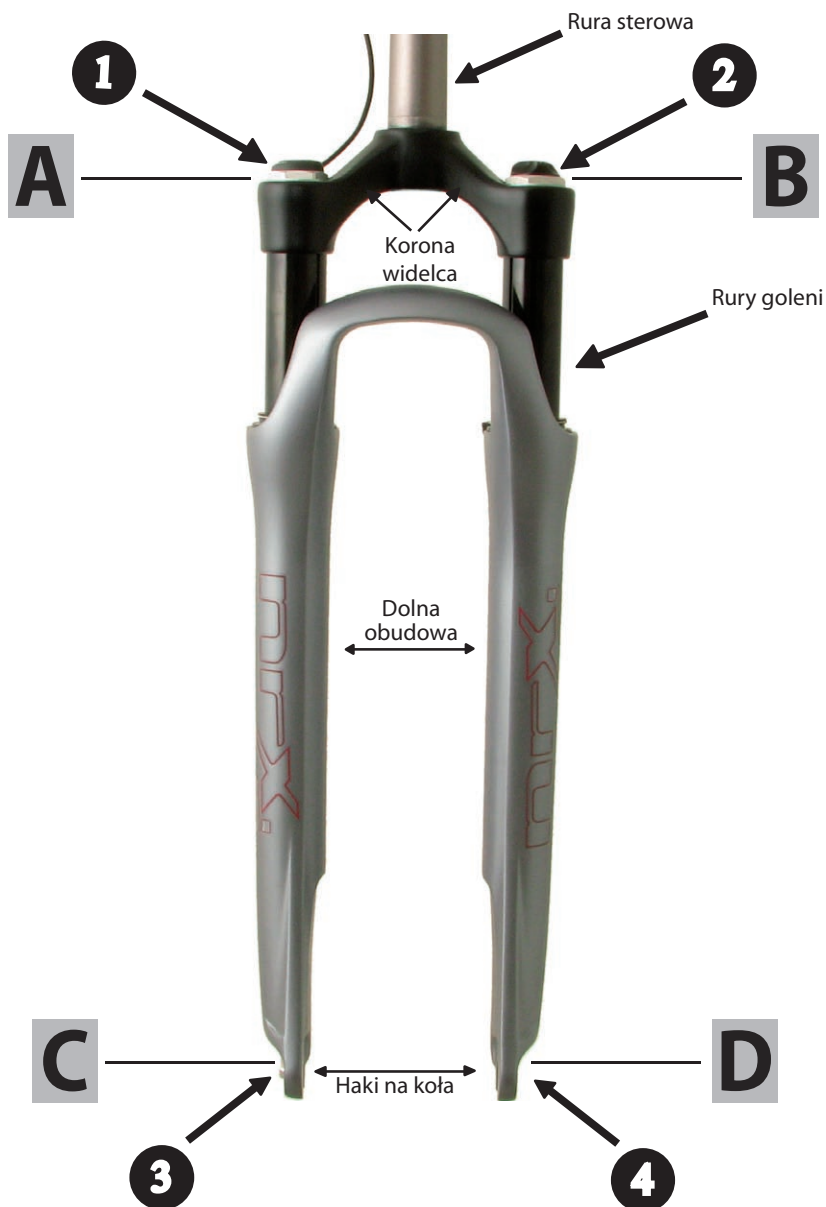

ZAWARTOŚĆ ZESTAWU



1 × pokrętko blokady



1 × M6 śruba sześciokątna
 1 × Nakładka górna
 1 × Nakrętka rozprężająca



1 × kontroler



1 × Bateria CR123 A

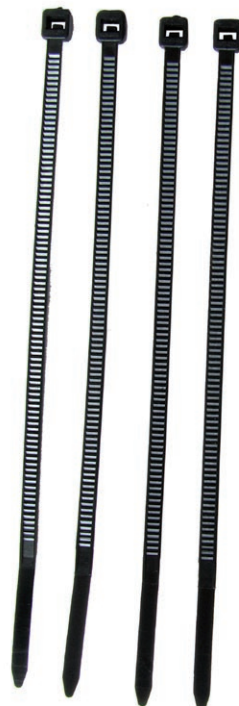

4 × Plastikowa zapinka



2 × M3 śruba sześciokątna
 1 × Plastikowa osłona
 1 × Pierścień uszczelniający

Model	Elektryczna blokada	Zawór powietrza	Regulator powrotu
NRX S ELD 700C LTD	1	2	3

WARTOŚCI MOMENTU OBROTOWEGO

MODEL	A	B	C	D
NRX S ELD 700C LTD	10 Nm ±10 %	10N m ±10 %	6 Nm ±10 %	4 Nm ±10 %

WAŻNE INFORMACJE DOTYCZĄCE BEZPIECZEŃSTWA

**OSTRZEŻENIE!**

Nieprzestrzeganie podanych ostrzeżeń i instrukcji może spowodować uszkodzenie produktu, obrażenia ciała lub nawet śmierć rowerzysty.

- ▶ Proszę uważnie przeczytać ten podręcznik przed rozpoczęciem użytkowania widelca amortyzowanego. Błędne użytkowania widelca amortyzowanego może spowodować jego uszkodzenie, poważne obrażenia ciała lub nawet śmierć rowerzysty.
- ▶ Widelce amortyzowane zawierają płyny i gazy pod bardzo wysokim ciśnieniem, dlatego należy przestrzegać ostrzeżeń zawartych w niniejszym podręczniku, aby ograniczyć ryzyko obrażeń lub śmierci. Nigdy nie podejmuj prób otwarcia wkładu SR SUNTOUR, ponieważ, tak jak opisano powyżej, wkłady zawierają płyny i gazy pod wysokim ciśnieniem. Otwarcie wkładu SR SUNTOUR niesie ryzyko odniesienia poważnych obrażeń.
- ▶ Używaj tylko oryginalnych części SR SUNTOUR. Użycie nieoryginalnych części zamiennych lub wymienników powoduje utratę gwarancji widelca i może spowodować jego usterkę. Może to prowadzić do wypadku, obrażeń ciała lub nawet śmierci.
- ▶ Widelce amortyzowane SR SUNTOUR są przeznaczone do użytku przez jednego rowerzystę naraz.
- ▶ Niniejsza instrukcja zawiera ważne informacje dotyczące poprawnej instalacji, obsługi technicznej i konserwacji widelca amortyzowanego. Poza tym, proszę zauważyć, że do zainstalowania, serwisowania i konserwacji widelców amortyzowanych SR SUNTOUR konieczne są specjalne narzędzia i specjalistyczna wiedza. Ogólna wiedza z zakresu mechaniki może nie być wystarczająca do naprawy, serwisowania lub konserwacji amortyzatora. Z tego powodu zdecydowanie zalecamy zlecenie instalacji, serwisowania i/lub konserwacji widelca przeszkolonemu i odpowiednio wykwalifikowanemu mechanikowi rowerowemu. Błędna instalacja, serwisowanie lub konserwacja może prowadzić do usterki produktu, wypadku, obrażeń ciała a nawet śmierci.
- ▶ Zawsze korzystaj z odpowiedniego wyposażenia ochronnego. Takie wyposażenie obejmuje poprawnie dopasowany i zapięty kask rowerowy. W zależności od indywidualnego stylu jazdy, należy korzystać z dodatkowych zabezpieczeń. Dopilnuj, by sprzęt był w idealnym stanie.
- ▶ Koniecznie dobierz odpowiedni amortyzator do wysokości ramy i własnego stylu jazdy. Zamontowanie amortyzatora niedopasowanego do geometrii ramy może prowadzić do jego usterki i spowoduje unieważnienie gwarancji. Zamontowanie amortyzowanego widelca zmienia geometrię i charakterystykę prowadzenia roweru. Naucz się jeździć rowerem i ćwicz swoje umiejętności. Poznaj własne ograniczenia i podczas jazdy nigdy nich nie przekraczaj.
- ▶ Podczas korzystania z bagażnika rowerowego zawsze całkowicie odpinaj szybkie zapięcie. Błędnie odpięte szybkie zapięcia mogą spowodować zgięcie, złamanie lub inne uszkodzenie strukturalne roweru podczas jego zdejmowania z bagażnika. Jeśli rower spadł z bagażnika, nie korzystaj z niego zanim nie zostanie sprawdzony przez odpowiednio wykwalifikowanego mechanika rowerowego. Podczas korzystania z bagażnika rowerowego, w którym rower jest mocowany tylko za pomocą zaciśnięcia haków na koła w widelcu, pamiętaj by zamocować również tylne koło. Niedokładne przymocowanie tylnego koła może prowadzić do szarpania roweru, co może spowodować złamanie haków na koła.
- ▶ Proszę zwrócić uwagę, że amortyzowane widelce SR SUNTOUR nie są wyposażone w światła odpowiednie do jazdy po drogach. Jeśli zamierzasz jeździć rowerem po drogach publicznych lub ścieżkach rowerowych, sprzedawca powinien przymocować odpowiednie światła do widelca.
- ▶ Przeczytaj dokładnie całą dokumentację dołączoną do roweru i zapoznaj się z częściami zamontowanymi w rowerze.

PRZEZNACZENIE

Kategoria	Cross	Trekking	City
NRX S ELD 700C LTD			



Konieczniewie doborz odpowiedni amortyzator do wysokořci ramy i wlasnego stylu jazdy. Proszę zwrócić uwagę, że widelce serii NRX nie są przeznaczone do skoków, spadków, ostrych zjazdów (tzw. downhill), jazdy typu freeride lub agresywnej jazdy miejskiej. Nieprzeostrzeżenie tych instrukcji może prowadzić do usterki produktu, wypadku lub nawet śmierci rowerzysty. Nieprzeostrzeżenie tych instrukcji prowadzi do unieważnienia gwarancji widelca!

PRZED KAŻDĄ JAZDĄ!



Nie używaj roweru, jeśli nie jest spełnione jedno z poniższych kryteriów testowych! Jazda rowerem bez usunięcia wszystkich usterek lub przeprowadzenia koniecznych regulacji może spowodować wypadek, poważne obrażenia lub nawet śmierć.

- ▶ Zauważyłeś pęknięcia, wgniecenia, wygięcia, zgięcia lub zużycie części widelca amortyzowanego lub jakichkolwiek innych części roweru? Jeśli tak, skontaktuj się z przeszkolonym i odpowiednio wykwalifikowanym mechanikiem rowerowym w celu przeprowadzenia kontroli amortyzatora lub roweru.
- ▶ Zauważyłeś, że z widelca wycieka olej? Sprawdź również niewidoczne miejsca, np. spód korony widelca. Jeśli tak, skontaktuj się z przeszkolonym i odpowiednio wykwalifikowanym mechanikiem rowerowym w celu przeprowadzenia kontroli amortyzatora lub roweru.
- ▶ Ściśnij widelec, opierając na nim ciężar ciała. Jeśli amortyzator wydaje się działać zbyt miękko, aby uzyskać odpowiednie UGIĘCIE WSTĘPNE, zwiększ ciśnienie aż do uzyskania odpowiedniej zalecanej wartości. Skorzystaj również z informacji z rozdziału „REGULACJA UGIĘCIA WSTĘPNEGO”
- ▶ Sprawdź czy hamulce są odpowiednio zamontowane i wyregulowane i czy działają poprawnie. To samo dotyczy pozostałych części roweru, takich jak kierownica, pedały, ramię korby, rura podsiodłowa, siodełko itp. Skorzystaj również z instrukcji dostarczonych przed producentów pozostałych części.
- ▶ Dopilnuj by koła roweru były idealnie wycenrowane, aby nie stykały się z widelcem ani elementami układu hamulcowego.
- ▶ Jeśli do mocowania kół używasz systemu szybkiego zwalniania, dopilnuj by wszystkie dźwignie i nakrętki były poprawnie ustawione. Jeśli używasz systemu mocowania przez oś, dopilnuj by wszystkie śruby mocujące zostały dokręcone do odpowiedniego momentu obrotowego.
- ▶ Sprawdź długość linek i ich przebieg przez różne części. Dopilnuj by linki nie utrudniały kierowania.
- ▶ Jeśli korzystasz z oświetlenia do jazdy drogowej, dopilnuj by światła były czyste i poprawnie zamontowane.
- ▶ Lekko podnieś rower nad podłogę i puść go, tak aby spadł na koła, słuchając i patrząc, czy w rowerze nie ma żadnych luźnych części.
- ▶ Jeśli zamierzasz zamontować bagażnik przedni do widelca, rower może zachowywać się inaczej podczas jazdy z powodu dodatkowej wagi. Przestrzegaj instrukcji producenta bagażnika. Uważaj by nie przeciążać bagażnika. Może to również spowodować usterkę widelca SR SUNTOUR.



OMÓWIENIE SYSTEMU ELEKTRYCZNEJ BLOKADY SR SUNTOUR

**Zakres napięcia roboczego**

Napięcie elektrycznej blokady SR SUNTOUR mieści się w zakresie od 2,3 V do 3 V.

Trwałość baterii

Trwałość baterii elektrycznej blokady wynosi około 1 roku. Bateria wystarczy na 5 000 włączeń i wyłączeń

Jeśli napięcie baterii spadnie do 2,3 V \pm 0,1 V, dioda LED zacznie migać. Oznacza to, że bateria jest zużyta i należy ją wymienić. Aby wymienić baterię, przeczytaj rozdział „Wymiana baterii” w tym podręczniku. Jeśli napięcie spadnie do poziomu 2,3 V lub niżej, serwomotor przestanie działać.

Zespoły

System składa się z trzech zespołów. Wkładu z serwomotorem (**Zespół 1**), kontrolera (**Zespół 2**) umieszczonego w sterach, i pokrętła blokady (**Zespół 3**). Nie używaj żadnych narzędzi do podłączania lub odłączania kabli/wtyczek. Aby odłączyć kable/wtyczki, wyciągnij wtyczkę palcami jednej ręki jednocześnie trzymając kontroler drugą ręką. NIE CIĄGNIJ ZA KABELE! Może to spowodować wyrwanie wtyczek z kabli.

Rozwiązywanie problemów**“Po naciśnięciu pokrętła blokady serwomotor się nie uruchamia”**

1. Sprawdź, czy bateria nie jest rozładowana
2. Sprawdź czy wszystkie kable i wtyczki są dobrze podłączone
3. Jeśli system jest narażony na działanie niskich temperatur (np. -10°C) napięcie baterii może spaść, co uniemożliwi pracę serwomotora. W takim przypadku należy umieścić system w temperaturze pokojowej i ponownie sprawdzić działanie tej funkcji. Jeśli system działa, należy naładować lub wymienić baterię. Jeśli system nie działa, prawdopodobnie doszło do usterki mechanicznej. W takim przypadku proszę skonsultować się z lokalnym sprzedawcą.

SR SUNTOUR gwarantuje, że sam system działa w temperaturze do -20°C .

“Dioda LED cały czas miga”

1. Sprawdź, czy bateria nie jest rozładowana, ponieważ dioda LED zaczyna migać gdy bateria jest rozładowana.
2. Sprawdź czy wszystkie kable i wtyczki są dobrze podłączone.

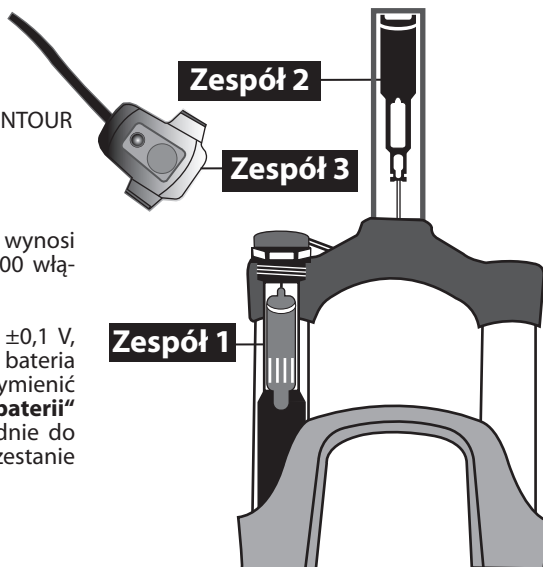

INSTALACJA WIDELCA

**OSTRZEŻENIE!**

SR SUNTOUR zdecydowanie zaleca zlecenie instalacji widelca przeszkolonemu i odpowiednio wykwalifikowanemu mechanikowi rowerowemu. Instalacja widelców SR SUNTOUR wymaga specjalnych narzędzi i specjalistycznej wiedzy. Ogólna wiedza z zakresu mechaniki może nie być wystarczająca do instalacji widelca amortyzowanego SR SUNTOUR. Jeśli zamierzasz zainstalować widelec własnoręcznie, gotową instalację musi sprawdzić przeszkolony i odpowiednio wykwalifikowany mechanik rowerowy. Proszę zwrócić uwagę, że błędnie zamontowane widelce są niezwykle niebezpieczne i mogą spowodować uszkodzenie produktu, poważne obrażenia ciała lub nawet śmierć.

INSTRUKCJA INSTALACJI



Proszę zwrócić uwagę, że instalacja widelca NRX S ELD 700C LTD w rowerze wymaga przeprowadzenia dodatkowych czynności. Wszystkie potrzebne instrukcje znajdują się na płycie DVD dołączonej do tego podręcznika.

Uwaga! Wszystkie śruby mocujące należy dokręcić do odpowiedniego momentu obrotowego dokręcania podanego przez producenta

1. Zdemontuj stary widelec z roweru. Następnie zdemontuj koronę z widelca.
2. Porównaj długość rury sterowej starego widelca z długością rury sterowej widelca SR SUNTOUR. Widelce amortyzowane SR SUNTOUR są dostarczane z rurą sterową o standardowej długości 255 mm. Z tego powodu wymagane może być przycięcie rury sterowej na odpowiednią długość.
3. Aby określić poprawną długość rury sterowej, można zastosować następujący wzór:

Główka ramy + wysokość łożysk sterowych (sterów) + podkładki dystansowe + wysokość zacisku mostka – 3 mm odstępu

Ostrzeżenie!

Jeśli widelec SR SUNTOUR został dostarczony z niegwintowaną rurą sterową, nie gwintuj jej. Rury sterowe widelców SR SUNTOUR są mocowane fabrycznie na zacisku i ich zdjęcie jest niemożliwe. Nie podejmuj prób wymiany oryginalnej rury sterowej na gwintowaną rurę sterową. Spowoduje to unieważnienie gwarancji widelca i doprowadzi do usterki produktu lub może wywołać poważne obrażenia ciała lub nawet śmierć rowerzysty.

4. Załóż koronę sterów (30 mm do 1 1/8") mocno na górny koniec korony widelca. Zamontuj zespół widelca (stery, podkładki dystansowe, mostek) z powrotem na rowerze. Reguluj stery, aby całkowicie wyeliminować wyczuwalny luz. Skorzystaj również z instrukcji instalacji producenta sterów.



Proszę zwrócić uwagę, że instalacja widelca NRX S ELD 700C LTD w rowerze wymaga przeprowadzenia dodatkowych czynności. Szczegółowe instrukcje znajdują się na płycie DVD dołączonej do tego podręcznika.

5. Zamontuj hamulce zgodnie z instrukcją producenta. Pamiętaj by dobrze wyregulować klocki hamulcowe. Jeśli korzystasz z hamulca tarczowego, zamontuj hamulec jedynie w oryginalnych otworach montażowych hamulca tarczowego. Korzystaj tylko z hamulców typu cantilever przeznaczonych do użytku z podkową bez haka. Przeczytaj instrukcję instalacji producenta hamulca i dokładnie ich przestrzegaj. Dobierz odpowiednią długość linki hamulca, tak aby linka nie przeszkadzała w funkcjonowaniu widelca.
6. Zamontuj koło z powrotem w rowerze. Jeśli korzystasz z **systemu szybkiego zwalniania** do mocowania zespołu koła, dopilnuj by wszystkie elementy mocujące i nakrętki były odpowiednio ustawione (po dokręceniu nakrętki, nakrętka musi zakrywać cztery lub więcej gwintów). Jeśli widelec jest wyposażony w **system mocowania przez oś**, dopilnuj by wszystkie śruby mocujące zostały dokręcone do odpowiedniego momentu obrotowego. *Przeczytaj również dział dotyczący Qloc w tym podręczniku.*

ODSTĘP OPONY!

Ten amortyzowany widelec SR SUNTOUR jest przeznaczony do użytku z oponami o rozmiarze 26". Każda opona ma inną średnicę zewnętrzną (szerokość i wysokość opony). Dlatego należy sprawdzić odstęp pomiędzy oponą a widelcem, aby dopilnować, by opona nie stykała się z żadną częścią widelca. Pamiętaj, że najwęższa część widelca znajduje się przy piwotach. Jeśli chcesz zdjąć koło, konieczne może być spuszczenie powietrza z opony, aby umożliwić przełożenie koła przez piwoty.

Test odstępów opony:

Uwaga! Użycie opony o wymiarach przekraczających maksymalne wymiary opony dopuszczalne do użytku z widelcem jest bardzo niebezpieczne i może spowodować wypadek, poważne obrażenia ciała lub nawet śmierć rowerzysty.

1. Wypuść całe powietrze z widelca.
2. Ściśnij widelec do końca.
3. Zmierz odległość pomiędzy górną krawędzią opony a spodem korony. **Dopilnuj by odstęp wynosił co najmniej 10 mm!** Przekroczenie maksymalnego dopuszczalnego rozmiaru opony spowoduje, że spód korony będzie zaczeptać o oponę po całkowitym ściśnięciu widelca.
4. Ponownie napompuj widelec.

Pamiętaj, że w przypadku korzystania z błotnika odstęp jest ograniczony! Powtórz „test odstępów opony”, aby sprawdzić czy odstęp jest wystarczający. Po każdej zmianie opon należy powtórzyć ten test!



INSTALACJA WIDELCA

Przytnij rurę sterową. Aby uzyskać poprawną długość, przyłóż starą rurę sterową do nowej.

Uwaga: Zwróć uwagę na „Granice minimalnej długości” zaznaczonej na rurze sterowej.

Usuń zadziory z przeciętych krawędzi. Czynność ta jest bardzo ważna, ponieważ pozwala uniknąć uszkodzenia pierścieni uszczelniających.

Zamontuj koronę sterów na rurze sterowej. W tym celu użyj specjalnego narzędzia do mocowania korony sterów.

Przełóż kable elektryczne (jeden z silnika i jeden z przełącznika) przez uszczelkę od strony bez rowka.

Po przełożeniu kabli elektrycznych przez uszczelkę, przeprowadź je przez rurę sterową do góry.

Przetnij



Usuń zadziory



Uderz



Włóż



Przełóż



Nieznacznie wyciągnij kable.

Pociągnij



Podłącz wszystkie kable do kontrolera.
Zwróć uwagę, że wtyczki mają różne kształty.

Połącz

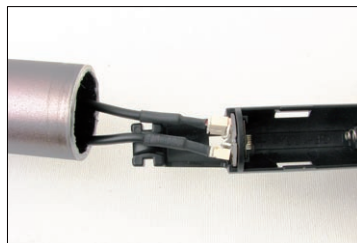

Zabezpiecz wtyczki przy użyciu jednej z plastikowych zapinek. Zachowaj ostrożność, by nie urwać żadnego z kabli podczas tej czynności.

Zamocuj



Odetnij niepotrzebną część plastikowej zapinki.

Przetnij

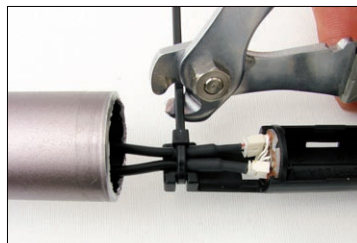

Włóż baterię (CR123 A). Pamiętaj, by włożyć baterię z poprawnym ustawieniem biegunów (+ i -).

Zamontuj



Włóż nakrętkę rozprężającą w rowek na górze kontrolera.

Zamontuj



Nasmaruj pierścienie uszczelniające i włóż kontroler oraz nakrętkę rozprężającą w rurę sterową.

Włóż



Dokręć nakrętkę rozprężającą z momentem obrotowym 10 – 12 Nm.



6 mm
12 Nm



Następnie możesz zamontować widelec w rowerze. Dokręcaj górną pokrywę sterów A-head aż do całkowitego wyeliminowania wyczuwalnego luzu w sterach.

Odklej folię ochronną i zamontuj pokrętko blokady na kierownicy.

Zamontuj



Dociśnij je do kierownicy z pewną siłą.

Zamocuj

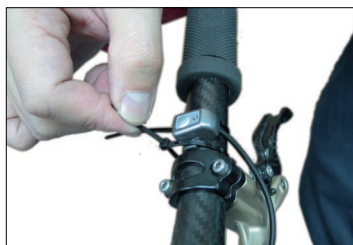

Zabezpiecz pokrętko blokady dwiema plastikowymi zapinkami.

Odetnij niepotrzebne części plastikowych zapinek.

Przetnij



Poprowadź kabel wzdłuż linki hamulca i zamocuj go kilkoma plastikowymi zapinkami.

Zamocuj



Włóż wszystkie nakładające się na siebie kable w rurę sterową.
Nie przycinaj kabli, aby je skrócić.

Włóż



Wyreguluj płytkę mocującą tak, aby była ustawiona równoległe do korony widełca.

Wyreguluj



Wepchnij kable w rowek uszczelki.

Pchnij



Na koniec zamontuj osłonę przy pomocy klucza imbusowego 2,5 mm.

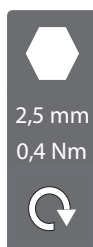

WYMIANA BATERII



Aby uzyskać dość miejsca na wyciągnięcie zespołu elektrycznej blokady, należy zdjąć plastikową osłonę umieszczoną na spodzie rury sterowej widelca.

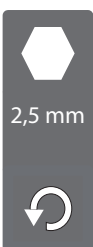

Zdejmij górną pokrywę sterów A-head przy pomocy klucza imbusowego 5 mm.



Odkręć nakrętkę rozprężającą kluczem imbusowym 6 mm, aby ją poluzować.



Ostrożnie wyciągnij kontroler. Następnie wyjmij starą baterię i włóż nową baterię na jej miejsce. Na koniec wsuń kontroler z powrotem w rurę sterową.

POCIĄGNIJ



Przykręć nakrętkę rozprężającą momentem obrotowym 10 Nm – 12 Nm kluczem imbusowym 6 mm.



6 mm
12 Nm



Dokręcaj górną pokrywę sterów A-head, aż do całkowitego wyeliminowania wyczuwalnego luzu.



5 mm



Następnie załóż plastikową osłonę na miejsce przy pomocy klucza imbusowego 2,5 mm.



2,5 mm
0,5 Nm



SYSTEMY BLOKOWANIA

Funkcja „blokowania” widełca SR SUNTOUR jest przeznaczona do zmniejszania chwiania roweru („pompowania”) podczas jazdy, gdy rowerzysta nie siedzi na siodełku lub podczas podjazdów. Widelec nie zostanie zablokowany w 100 %. Nadal pozostanie skok wynoszący kilka milimetrów konieczny dla działania naszego systemu odblokowującego widelec „Anti-Blow-Off-System”. Ten system chroni rowerzystę, jeśli zapomni on odblokować widelec po wjechaniu na trudny teren.



Mimo tego nigdy nie należy blokować widełca podczas jazdy w trudnym terenie, zjazdów lub skoków. Niesie to ryzyko uszkodzenia widełca spowodowanego jego ściśnięciem pod dużym obciążeniem. Może to również prowadzić do wypadku, obrażeń ciała lub nawet śmierci rowerzysty.

NRX S ELD 700C LTD

Ilustracja poniżej przedstawia pokrętko elektrycznej blokady w trybie „odblokowana”. Czerwona lampka jest wyłączona.

ODBLOKOWANE



NRX S ELD 700C LTD

Ilustracja poniżej przedstawia pokrętko elektrycznej blokady w trybie „zablokowana”. Czerwona lampka oznacza, że widelec jest zablokowany.

ZABLOKOWANE



Czerwona dioda LED świeci się, gdy widelec jest zablokowany. W tym stanie wewnętrzny czujnik drgań monitoruje drgania widełca. Jeśli czujnik nie wykryje drgań przez około 5 minut (± 25 procent), widelec zostanie automatycznie odblokowany. Ta funkcja zapewnia, że bateria systemu ELD nie zostanie przedwcześnie rozładowana.

REGULACJA TŁUMIENIA POWROTU

Funkcja regulacji powrotu hydraulicznego widełca amortyzowanego SR SUNTOUR pozwala na dostosowanie widełca do osobistych preferencji i pokonywanego terenu. Ta funkcja pozwala na regulację prędkości powrotu widełca po kompresji.

Jeśli zamierzasz jeździć rowerem w terenie z wieloma małymi i pokonywanymi szybko wybojami, zalecamy zwiększenie prędkości powrotu widełca. W przeciwnym wypadku przednie koło może utracić kontakt z podłożem. Jeśli zamierzasz jeździć rowerem w terenie z wieloma dużymi i pokonywanymi powoli wybojami, zalecamy zmniejszenie prędkości powrotu widełca.

NRX S ELD 700C LTD

Aby zwiększyć prędkość powrotu widelca, przekręć pokrętło regulacji przeciwnie do ruchu wskazówek zegara. Aby zmniejszyć prędkość powrotu, przekręć pokrętło zgodnie z ruchem wskazówek zegara.

PRZEKRĘĆ



REGULACJA UGIĘCIA WSTĘPNEGO

UGIĘCIE WSTĘPNE to wartość ugięcia amortyzatora spowodowana jedynie ciężarem ciała rowerzysty w pozycji do jazdy przed jej rozpoczęciem. Każdy rowerzysta ma inną wagę i inną pozycję do jazdy, dlatego wartość ugięcia wstępnego widelca może być większa lub mniejsza. Aby zapewnić poprawne działanie widelca i nie zmniejszyć jego wydajności, należy ustawić odpowiednie ciśnienie powietrza. Jedynym sposobem określenia odpowiedniego ciśnienia dla widelca jest ustawienia poprawnego UGIĘCIA WSTĘPNEGO.

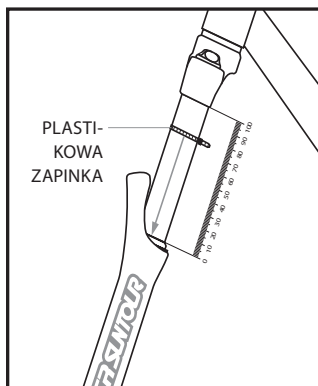

ZAPNIJ PLASTIKOWĄ ZAPINKĘ I ZSUŃ JĄ DO USZCZELKI PRZECIWPYŁOWEJ!

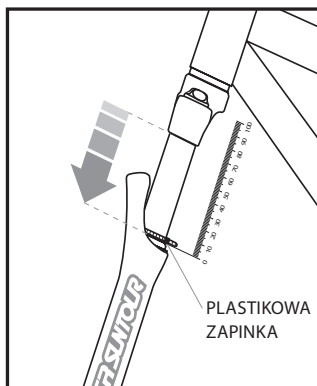

ZSIĄDŹ NA ROWERZE W NORMALNEJ POZYCJI DO JAZDY!
NIE CHWIEJ SIĘ!

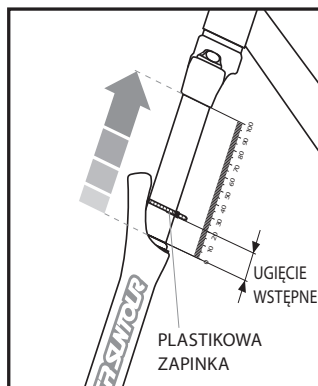

ZSIĄDŹ Z ROWERU I ZMIERZ ODLEGŁOŚĆ POMIĘDZY PLASTIKOWĄ ZAPINKĄ A USZCZELKĄ PRZECIWPYŁOWĄ!

Skok	UGIĘCIE WSTĘPNE w %	UGIĘCIE WSTĘPNE w mm
63mm	15% - 20%	9mm - 13mm
75mm	15% - 20%	11mm - 15mm

Modele	MAKSYMALNE CIŚNIENIE POWIETRZA [psi]	MAKSYMALNE CIŚNIENIE POWIETRZA [bar]
NRX ELD	150	10.3

KONSERWACJA WIDELCA



Konstrukcja widelców SR SUNTOUR sprawia, że są one prawie bezobsługowe. Jednakże, jeśli części ruchome są narażone na wpływ wilgoci i zanieczyszczeń, wydajność widelca może spaść po kilku przejazdach. Aby zachować doskonałe osiągi, bezpieczeństwo i trwałość widelca, należy regularnie przeprowadzać konserwację.



Proszę pamiętać, że niewykonywanie konserwacji widelca zgodnie z instrukcjami konserwacji powoduje utratę gwarancji widelca!

Nigdy nie używaj myjki ciśnieniowej ani wody pod ciśnieniem do czyszczenia widelca, ponieważ woda może dostać się do widelca przez uszczelki przeciwpływowe.



Zalecamy przeprowadzanie konserwacji widelca częściej niż podano poniżej w przypadku jazdy w bardzo trudnych warunkach pogodowych i terenowych (np. zimą).

Zawsze po zauważeniu, że praca widelca uległa pogorszeniu lub jakiegokolwiek zmianie, należy niezwłocznie skontaktować się ze sprzedawcą w celu przeprowadzenia kontroli widelca.

Harmonogram konserwacji	po/za każdą jazdą	co 25 h	co 50 h	co 100 h
oczyszczyć rury goleni i uszczelki przeciwpływowe	●			
poszukać rys górnych rur	●			
sprawdź, czy główne śruby mocujące są dokręcone do odpowiedniego momentu obrotowego (Nm)		●		
sprawdź ciśnienie powietrza		●		
nasmaruj uszczelki przeciwpływowe olejem teflonowym (np. Brunox Fork Deo)		●		
1 serwis (u sprzedawcy)			●	
2 serwis (u sprzedawcy)				●

1 SERWIS: Kontrola działania widelca / czyszczenie i nasmarowanie tulei / smarowanie linki i obudowy zdalnej blokady / kontrola wartości momentu obrotowego (dokręcenia) / kontrola ciśnienia powietrza / sprawdzenie widelca pod kątem rys, wgnieceń, pęknięć, zgięć lub oznak zużycia.

2 SERWIS: 1 serwis + demontaż / czyszczenie całego widelca / nasmarowanie uszczelek przeciwpływowych i wycieraków oleju / nasmarowanie górnych pokrywek zdalnej blokady i regulacji skoku / uszczelnienie górnych pokrywek zaworu powietrza poprzez nasmarowanie / kontrola pod kątem przecieków powietrza / kontrola wartości momentu obrotowego (dokręcenia) / dostosowanie do osobistych preferencji rowerzysty.

OGRANICZONA GWARANCJA

SR SUNTOUR gwarantuje, że amortyzowane widelce są pozbawione usterek materiałowych i produkcyjnych. Okres gwarancji wynosi dwa lata od daty zakupu. Gwarancja obejmuje normalne użytkowanie produktu. Niniejszej gwarancji SR SUNTOUR Inc. udziela wyłącznie pierwszemu właścicielowi. Gwarancji nie można przekazywać stronom trzecim. Roszczenia gwarancyjne należy składać w punkcie sprzedaży, w którym zakupiono rower lub widelec amortyzowany SR SUNTOUR. Aby udowodnić fakt dokonania zakupu, należy przedstawić rachunek.

PRAWO KRAJOWE:

Niniejsza gwarancja udziela użytkownikowi określonych praw. W zależności od miejsca zamieszkania, użytkownik może posiadać inne prawa nie omówione w tej gwarancji, wynikające z prawa krajowego. Zapisy niniejszej gwarancji muszą być stosowane zgodnie z przepisami prawa krajowego.

OGRANICZENIE GWARANCJI

Niniejsza ograniczona gwarancja nie obejmuje usterek widelca amortyzowanego spowodowanych przez: błędną instalację, demontaż i ponowny montaż, celowe uszkodzenie, zmiany lub modyfikacje widelca, nierozsądne użycie lub nadużycie produktu lub użycie produktu niezgodnie z jego przeznaczeniem, wypadki, zderzenia, błędną konserwację i źle przeprowadzone naprawy.

Zobowiązania wynikające z tej ograniczonej gwarancji są ograniczone do naprawy i wymiany widelca amortyzowanego lub dowolnej jego części, w której wykryto usterkę materiałową lub produkcyjną w okresie dwóch lat od zakupu.

SR SUNTOUR nie udziela żadnych wyraźnych ani domniemyanych gwarancji przydatności, za wyjątkiem powyższych zapisów. SR SUNTOUR w żadnym wypadku nie ponosi odpowiedzialności za szkody uboczne ani straty wtórne.

Szkody spowodowane użyciem części zamiennych innych producentów lub szkody spowodowane użyciem części niezgodnych z widelcami amortyzowanymi SR SUNTOUR lub dla nich nieodpowiednich nie są objęte niniejszą gwarancją.

Ta gwarancja nie obejmuje normalnego zużycia.

CZĘŚCI ULEGAJĄCE ZUŻYCIU:

- ▶ Uszczelki przeciwpylowe
- ▶ Pierścienie uszczelniające
- ▶ Gumowe części ruchome
- ▶ Rury goleni

Proszę zwrócić uwagę, że wszystkie wkłady SR SUNTOUR są objęte ograniczoną roczną gwarancją!

Proszę zwrócić uwagę, że wszystkie tuleje i pierścienie ślizgowe są objęte ograniczoną półroczną gwarancją!

WIDOK ZESPOŁU ROZEBRANEGO NRX S ELD 700C LTD

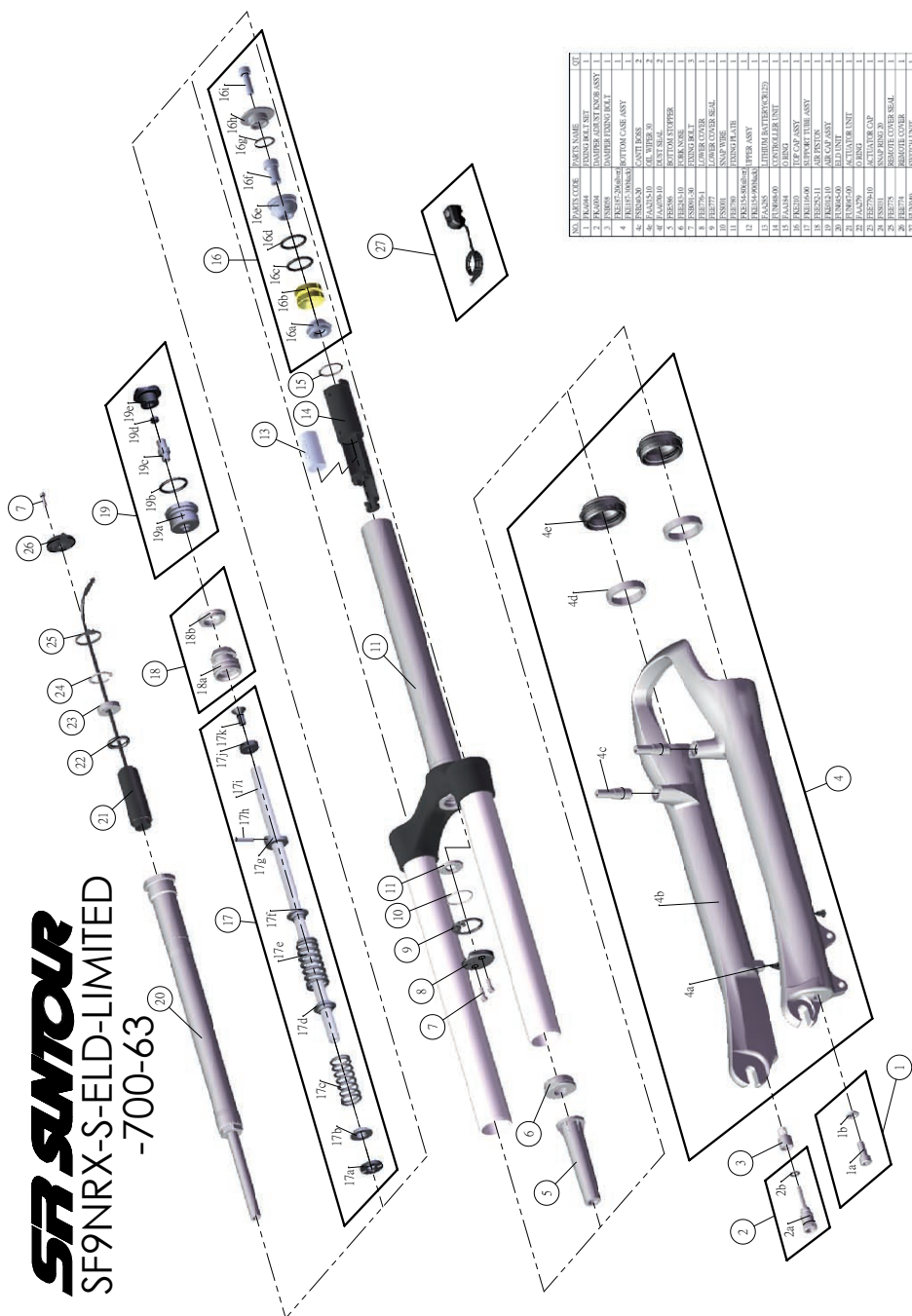

NO	PART CODE	PART NAME	QTY
1	PRAMA	FINNISH BELT SET	1
2	PRAMA	SHOULDER ASST KIT	1
3	PRAMA	SHOULDER ASST KIT	1
4	PRAMA	SHOULDER ASST KIT	1
5	PRAMA	SHOULDER ASST KIT	1
6	PRAMA	SHOULDER ASST KIT	1
7	PRAMA	SHOULDER ASST KIT	1
8	PRAMA	SHOULDER ASST KIT	1
9	PRAMA	SHOULDER ASST KIT	1
10	PRAMA	SHOULDER ASST KIT	1
11	PRAMA	SHOULDER ASST KIT	1
12	PRAMA	SHOULDER ASST KIT	1
13	PRAMA	SHOULDER ASST KIT	1
14	PRAMA	SHOULDER ASST KIT	1
15	PRAMA	SHOULDER ASST KIT	1
16	PRAMA	SHOULDER ASST KIT	1
17	PRAMA	SHOULDER ASST KIT	1
18	PRAMA	SHOULDER ASST KIT	1
19	PRAMA	SHOULDER ASST KIT	1
20	PRAMA	SHOULDER ASST KIT	1
21	PRAMA	SHOULDER ASST KIT	1
22	PRAMA	SHOULDER ASST KIT	1
23	PRAMA	SHOULDER ASST KIT	1
24	PRAMA	SHOULDER ASST KIT	1
25	PRAMA	SHOULDER ASST KIT	1
26	PRAMA	SHOULDER ASST KIT	1
27	PRAMA	SHOULDER ASST KIT	1

SR SUNTOUR
SF9NRX-S-ELD-LIMITED
-700-63

CONTENIDO

MANUAL DEL USUARIO

CONTENIDO	1
PAQUETE DE PIEZAS ADQUIRIDAS.....	3
INFORMACIÓN DE SEGURIDAD IMPORTANTE.....	4
USO PRETENDIDO.....	5
¡ANTES DE MONTAR CADA VEZ!	5
EXPLICACIÓN DEL SISTEMA DE BLOQUEO LOCK-OUT ELÉCTRICO	
SR SUNTOUR.....	6
INSTALACIÓN DE HORQUILLA.....	7
INSTRUCCIONES DE INSTALACIÓN.....	7
¡ESPACIO LIBRE DEL NEUMÁTICO!	8
INSTALACIÓN DE HORQUILLA.....	9
CÓMO CAMBIAR LA BATERÍA.....	13
SISTEMA DE BLOQUEO.....	15
AJUSTE DE AMORTIGUACIÓN DEL REBOTE	15
AJUSTE DE SAG.....	16
MANTENIMIENTO DE LA HORQUILLA.....	17
GARANTÍA LIMITADA	18
VISTA AMPLIADA AXON werx ELD	19



maxisc	DIÁMETRO MÁX. DEL ROTOR [mm]
NRX S ELD 700C LTD	185

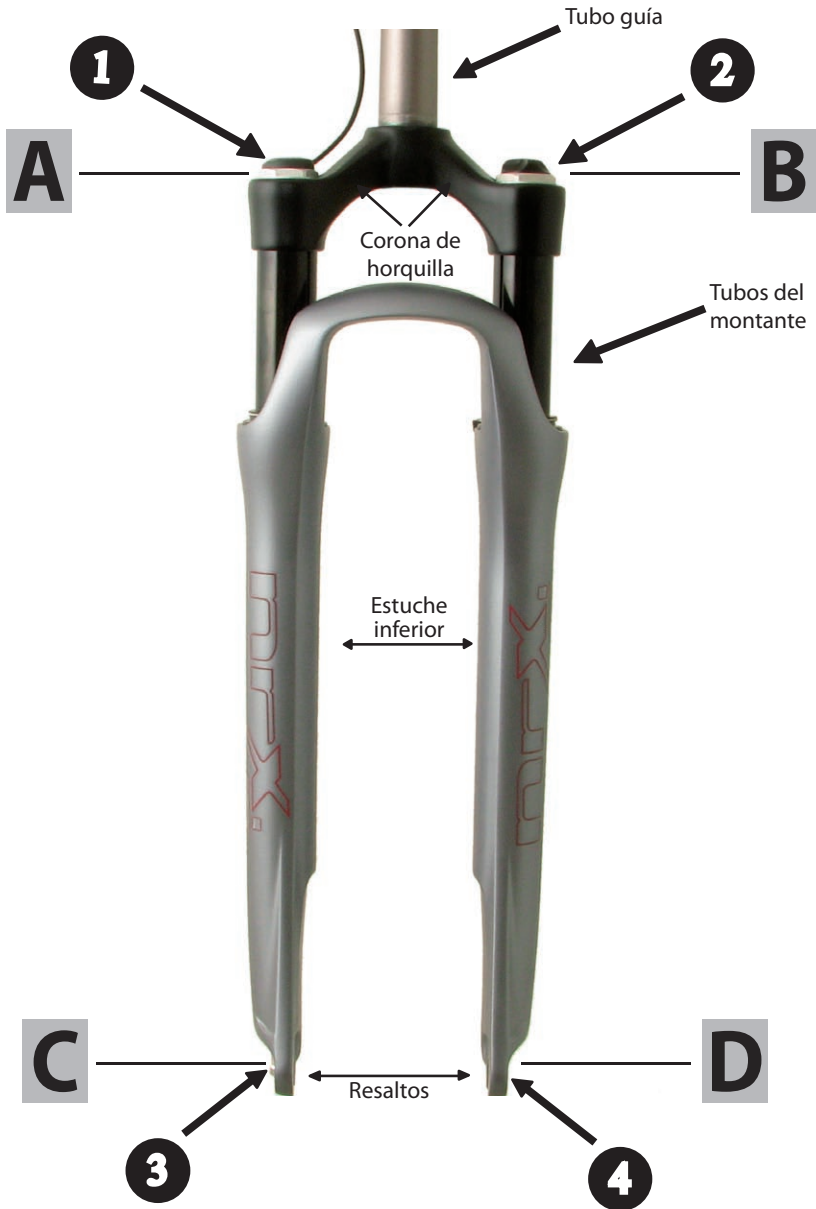

PAQUETE DE PIEZAS ADQUIRIDAS



1 x Perilla de bloqueo Lock Out



1 x Perno Allen M6
1 x Tapa superior
1 x Tuerca de expansión



1 x Unidad de control



1 x Batería CR123 A



2 x Perno Allen M3
1 x Tapa de la cubierta de plástico
1 x Anillo de sello

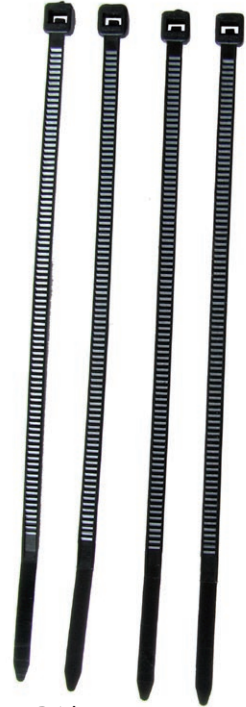

4 x Bridas

Modelo	Unidad de bloqueo Lock Out eléctrico	Válvula de aire	Ajustador de rebote
NRX S ELD 700C LTD	1	2	3

VALORES DEL PAR DE TORSIÓN

MODELO	A	B	C	D
NRX S ELD 700C LTD	10 Nm ±10 %	10 Nm ±10 %	6 Nm ±10 %	Nm ±10 %

INFORMACIÓN DE SEGURIDAD IMPORTANTE

**¡ADVERTENCIA!**

De no cumplir con las advertencias e instrucciones, podría ocasionar daños en el producto, lesiones o incluso la muerte del ciclista.

- ▶ Asegúrese de leer cuidadosamente este manual antes de utilizar la horquilla de suspensión. El uso incorrecto de la horquilla de suspensión podría ocasionar daños en el producto, lesiones serias o incluso la muerte del ciclista.
- ▶ Las horquillas de suspensión contienen fluidos y gases bajo extrema presión, para reducir la posibilidad de lesiones o incluso la muerte se deben seguir las advertencias incluidas en este manual. Nunca intente abrir ningún cartucho SR SUNTOUR, ya que como se mencionó anteriormente contienen fluidos y gases a alta presión. El abrir algún cartucho SR SUNTOUR implica el riesgo de lesionarse severamente.
- ▶ Utilice solamente piezas de la marca SR SUNTOUR. El uso de reemplazos y de piezas de repuesto de otras marcas invalidará la garantía de la horquilla y podría ocasionar fallos en la misma. Esto podría resultar en accidentes, lesiones o incluso la muerte.
- ▶ Las horquillas de suspensión SR SUNTOUR están diseñadas para el uso de un solo ciclista.
- ▶ Esta hoja de instrucciones contiene información importante acerca de la correcta instalación, servicio y mantenimiento de la horquilla de suspensión. No obstante, le informamos de que se requiere conocimientos especiales y herramientas esenciales para la instalación y para el servicio y mantenimiento de las horquillas SR SUNTOUR. El conocimiento mecánico común puede no ser suficiente para reparar ni para el servicio y mantenimiento de una horquilla de suspensión. Por lo tanto le recomendamos que instale la horquilla, realice el servicio y/o mantenimiento con la ayuda de un mecánico calificado especializado en bicicletas. La instalación, el servicio o el mantenimiento realizados incorrectamente pueden resultar en fallos del producto, accidentes, lesiones o incluso la muerte.
- ▶ Siempre debe contar con el equipo de protección adecuado. Esto incluye la colocación correcta y bien ajustada del casco. De acuerdo a su estilo de montar deberá utilizar protección de seguridad adicional. Asegúrese de que su equipo se encuentre en perfectas condiciones.
- ▶ Asegúrese de seleccionar la horquilla correcta de acuerdo a la fabricación de su cuadro en cuanto a altura y a su estilo personal de montar en la bicicleta. La instalación de una horquilla que no sea de la misma geometría que la de su cuadro podría resultar en fallos en dicha horquilla e invalidará la garantía de las mismas. La instalación de una horquilla de suspensión cambiará la geometría y el control de su bicicleta. Aprenda como andar en bicicleta y entrene para mejorar sus habilidades. Conozca cuales son sus límites y nunca los sobrepase al andar en bicicleta.
- ▶ Al utilizar un rack para bicicleta siempre libere totalmente el sujetador de cierre rápido. Los dispositivos de cierre rápido incorrectamente desabrochados podrían producir curvaturas, roturas u otros daños estructurales al quitar la bicicleta del rack de transporte. Si la bicicleta se cae del rack, no la monte nuevamente hasta que haya sido inspeccionada por un mecánico de bicicletas cualificado. Al utilizar un rack para bicicleta que solamente asegura la bicicleta con abrazaderas en los resaltes de la horquilla, asegúrese de sujetar la rueda trasera también. Una rueda trasera no sujeta correctamente podría hacer que la bicicleta se sacuda provocando que los resaltes se rompan.
- ▶ Tenga en cuenta que las horquillas de suspensión SR SUNTOUR no vienen con los reflectores adecuados para montar en carretera. Si intenta montar en carreteras públicas o en carriles para bicicleta su distribuidor deberá montar los reflectores requeridos para su horquilla.
- ▶ Estudie todos los manuales del propietario proporcionados con su bicicleta y familiarícese con los componentes montados en su bicicleta.



USO PRETENDIDO

Categoría	Cross	Trekking	City
NRX S ELD 700C LTD			



Asegúrese de seleccionar la horquilla correcta de acuerdo a la altura del cuadro y a su estilo personal de montar en la bicicleta. Tenga en cuenta que las horquillas de la serie NRX no fueron diseñadas para salto, caída, descenso cuesta abajo agresivo, estilo libre o urbano. De no seguir estas instrucciones podría resultar en fallos del producto, accidentes e incluso la muerte del ciclista. ¡El no seguir estas instrucciones invalidará la garantía de la horquilla!

¡ANTES DE MONTAR CADA VEZ!



¡No monte la bicicleta si falla alguno de los siguientes criterios de prueba! Montar la bicicleta sin eliminar cualquier defecto o sin realizar los ajustes necesarios puede resultar en accidentes, lesiones fatales o incluso la muerte.

- ▶ ¿Ha notado grietas, abolladuras, curvaturas o piezas tiznadas en la horquilla de suspensión o en cualquier otra pieza de su bicicleta? Si es así, consulte con un mecánico de bicicletas capacitado y calificado para inspeccionar la horquilla o la bicicleta.
- ▶ ¿Nota algún derrame de aceite fuera de la horquilla? También inspeccione las áreas ocultas como la parte inferior de la corona de la horquilla. Si es así, consulte con un mecánico de bicicletas capacitado y calificado para inspeccionar la horquilla o la bicicleta.
- ▶ Comprima la horquilla con el peso de su cuerpo. Si la siente demasiado blanda, en relación con la presión correcta para lograr un SAG preciso, infléla hasta que logre obtener el valor requerido. Consulte también el capítulo "AJUSTE DE SAG".
- ▶ Asegúrese que los frenos se encuentren correctamente instalados/ajustados y que funcionen correctamente. Haga lo mismo con cada pieza de su bicicleta como el manillar, los pedales, los brazos del piñón, el poste del asiento, sillín etc. También consulte los manuales del propietario proporcionados por otros fabricantes de componentes.
- ▶ Asegúrese de que las ruedas se encuentren perfectamente centradas para evitar cualquier contacto con la horquilla de suspensión o con el sistema de frenos.
- ▶ Si utiliza un sistema de cierre rápido para sujetar el juego de rueda, asegúrese de que todas la palancas y las tuercas se encuentren ajustadas correctamente. En caso de que utilice un sistema de eje pasante, asegúrese de que todos los pernos de fijación se encuentren apretados de acuerdo a los valores de par de torsión correctos.
- ▶ Verifique la longitud del cable y el enrutado de sus componentes. Asegúrese de que no interfieran con sus acciones de dirección.
- ▶ Si utiliza reflectores para el ciclismo en carreteras, asegúrese de que se encuentren limpios y correctamente instalados.
- ▶ Haga rebotar ligeramente su bicicleta sobre el suelo mientras observa y escucha lo que pudiera estar flojo.
- ▶ Si va a montar un low-rider en la horquilla, el rendimiento de su bicicleta se podría controlar de forma diferente de acuerdo al peso adicional. Siga las instrucciones proporcionadas por el fabricante del low-rider. Asegúrese de no tensar excesivamente el low-rider. Esto podría ocasionar también fallos en la horquilla de suspensión SR SUNTOUR.



EXPLICACIÓN DEL SISTEMA DE BLOQUEO LOCK-OUT ELÉCTRICO SR SUNTOUR



Rango de voltaje de operación

La clasificación de voltaje del sistema de bloqueo lock-out eléctrico SR SUNTOUR está entre 2,3 V – 3 V.

Duración de la batería

La batería de nuestro sistema de bloqueo lock out eléctrico durará alrededor de 1 año. Durará 5000 "operaciones de ENCENDIDO/APAGADO"

Si el voltaje de la batería disminuye a $2,3\text{ V} \pm 0,1\text{ V}$ la luz del LED empezará a parpadear. Esto indica que la duración de la batería ha llegado a su fin y tiene que cambiarla. Para cambiar la batería, consulte la sección "Cómo cambiar la batería" de este manual. Si el voltaje disminuye a 2,3 V y a tal grado que el servo motor ya no funcione.

Unidades

El sistema consiste de tres unidades. El cartucho con el servo motor (**Unidad 1**), la unidad de control (**Unidad 2**), la cual se encuentra dentro del tubo guía y la perilla de bloqueo lock out (**Unidad 3**). Al conectar o desconectar los cables/clavijas asegúrese de no utilizar ninguna herramienta. Para desconectar los cables/clavijas solo use los dedos sujetando la unidad de control con una mano, mientras separa cuidadosamente las clavijas con la otra mano. ¡NO TIRE DE LOS CABLES! De lo contrario podría ocasionar que los cables rompan las clavijas.

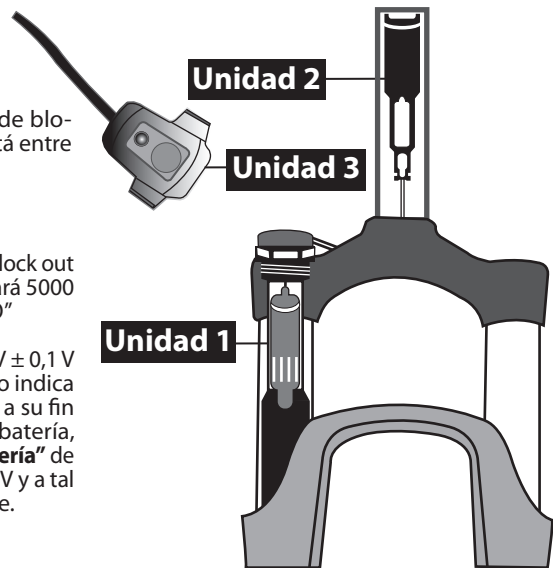

Resolución de problemas

"Al presionar la perilla de bloqueo lock-out el motor no funciona"

1. Verifique que la batería se encuentre todavía cargada.
2. Inspeccione que los cables y las clavijas se encuentren firme y correctamente conectados.
3. Si el sistema se expone a bajas temperaturas (por ejemplo a $-10\text{ }^{\circ}\text{C}$) la energía de la batería podría reducirse, lo que ocasionará que el motor no funcione correctamente. En tal caso debería llevar el sistema a temperatura ambiente e inspeccione nuevamente el funcionamiento. Si mejora, debe recargar o incluso cambiar la batería. Si no, esto significa que hay un defecto en el material. En tal caso tiene que consultar a su distribuidor local.

SR SUNTOUR garantiza que el sistema por si mismo funcionará hasta una temperatura de $-20\text{ }^{\circ}\text{C}$.

"La luz del LED permanece parpadeando"

1. Verifique que la batería se encuentre todavía cargada, si la duración ha llegado a su fin el LED empieza a parpadear.
2. Inspeccione que los cables y las clavijas se encuentren firme y correctamente conectados.

INSTALACIÓN DE HORQUILLA



¡ADVERTENCIA!

SR SUNTOUR recomienda encarecidamente que su horquilla sea instalada por un mecánico de bicicletas capacitado y cualificado. Se requiere de capacitación especial y de herramientas esenciales para instalar las horquillas SR SUNTOUR. El conocimiento mecánico común puede no ser suficiente para instalar una horquilla de suspensión SR SUNTOUR. Si pretende instalar la horquilla usted mismo, todo el trabajo debe ser inspeccionado por un mecánico de bicicletas capacitado y cualificado. Tenga en cuenta que, las horquillas incorrectamente instaladas pueden ser extremadamente peligrosas y pueden ocasionar daños en el producto, lesiones severas o incluso la muerte.

INSTRUCCIONES DE INSTALACIÓN



Tenga en cuenta que existen pasos adicionales que se requieren para instalar la horquilla NRX S ELD 700C LTD en su bicicleta. Encontrará todas las instrucciones necesarias en el DVD que viene adjuntado en este manual.

¡Nota! Todos los pernos de fijación tienen que apretarse de acuerdo al par de torsión correcto establecido por los fabricantes.

1. Quite la horquilla existente de la bicicleta. Enseguida quite la corredera de la corona de la horquilla.
2. Mida la longitud del tubo guía de la horquilla usada contra la longitud del tubo de la horquilla SR SUNTOUR. Las horquillas de suspensión SR SUNTOUR se entregan con una longitud del tubo guía estándar de 255 mm. Por lo tanto tal vez sea necesario cortar el tubo guía en la longitud correcta.
3. Para definir la correcta longitud del tubo guía puede aplicar la siguiente fórmula:

Tubo superior del cuadro + Altura de la montura del cabezal + Espaciadores + Altura de la abrazadera del vástago – 3 mm de espacio

¡Advertencia!

Si su horquilla SR SUNTOUR viene con un tubo guía sin rosca, no agregue ninguna. Las guías de la horquilla SR SUNTOUR se colocan a través de un sistema de prensado único el cual no se puede quitar. No intente cambiar el tubo guía por un tubo con una guía roscada. Esto invalidará la garantía de la horquilla y resultará en fallos del producto o puede ocasionar lesiones fatales o incluso la muerte.

4. Instale firmemente la carrera de la corona de la taza de dirección (30 mm para 1 1/8") contra la parte superior de la corona de la horquilla. Instale la unidad de la horquilla (taza de dirección, espaciadores, vástago) otra vez en la bicicleta. Ajuste la taza de dirección hasta que ya no exista holgura. También consulte las instrucciones de instalación del fabricante de la taza de dirección.



Tenga en cuenta que existen pasos adicionales que se requieren para instalar la horquilla NRX S ELD 700C LTD en la bicicleta. Puede encontrar instrucciones detalladas en el DVD que viene adjuntado en este manual.

5. Instale los frenos de acuerdo a las instrucciones del fabricante. Asegúrese de ajustar las zapatas del freno correctamente. Si utiliza un freno de disco, solamente móntelo en los orificios de montaje originales del freno. Solamente utilice frenos cantilever si se van a utilizar con un puente sin percha. Verifique las instrucciones de instalación del fabricante del freno y sígalas al pie de la letra. Asegúrese de seleccionar la longitud correcta para el cable del freno para no interferir en el rendimiento de la horquilla.
6. Vuelva a instalar la rueda en su bicicleta. Si utiliza un **sistema de cierre rápido** para sujetar el juego de la rueda, asegúrese de ajustar todos los sujetadores y las tuercas correctamente (cuatro o más roscas tienen que quedar aseguradas en la tuerca al cerrarla). En caso de que la horquilla venga con un **sistema de eje pasante**, asegúrese de que todos los pernos de fijación se encuentren apretados con los valores de par de torsión correctos. *También consulte la sección Qloc de este manual.*

¡ESPACIO LIBRE DEL NEUMÁTICO!

La horquilla de suspensión SR SUNTOUR está diseñada para utilizarse con neumáticos de 26". Cada neumático tiene diferente diámetro externo (anchura y altura de neumático). Por lo tanto se tiene que verificar el espacio entre su neumático y la horquilla, para asegurarse de que el neumático no entre en contacto con ninguna pieza de su horquilla. Tenga en cuenta que el punto más estrecho de la horquilla se encuentra ubicado a la altura de los refuerzos del freno. Si desea quitar la rueda, tal vez tenga que desinflar su neumático para poder pasarlo a través de los refuerzos del freno.

Prueba de espacio libre del neumático:



¡Nota! El utilizar un neumático que exceda el tamaño máximo adecuado para su horquilla es muy peligroso y podría ocasionar un accidente, lesiones fatales o incluso la muerte del ciclista.

1. Libere todo el aire de la horquilla.
2. Comprima completamente la horquilla.
3. Mida la distancia entre la parte superior de su neumático y la inferior de la corona.
¡Asegúrese de que el espacio no sea menor a 10 mm! El exceder el tamaño máximo del neumático ocasionará que éste se atore en la parte inferior de la corona al comprimir completamente la horquilla.
4. Infle nuevamente la horquilla.

¡Tenga en mente que si utiliza un guardabarros se verá limitado el espacio! Repita otra vez la "Prueba de espacio libre del neumático" para asegurarse de que el espacio sea lo suficientemente grande. ¡Cada vez que vaya a cambiar los neumáticos tiene que repetir nuevamente la prueba!



INSTALACIÓN DE HORQUILLA

Corte el tubo guía. Para obtener la longitud correcta, mida el tubo guía usado y compárelo con el nuevo.

Nota: Anote el valor de “Línea de corte mín.”, la cual se indica en el tubo guía.

Lime las rebabas de los bordes cortados. Esta operación es muy importante para evitar que se dañen las juntas tóricas.

Instale la parte de la carrera de la corona del juego del cabezal en el tubo guía. Para realizar esto utilice una fresa para cono de corona.

Inserte los cables eléctricos (uno es para el motor y el otro para el interruptor) a través de la junta por el lado que no tiene ranura.

Después de insertar los cables eléctricos a través de la junta, páselos por el tubo guía hacia la parte superior.

Cortar



Limar



Golpear



Insertar



Pasar a través



Extraiga los cables ligeramente.

Extraer



Conecte cada cable con la unidad de control.

Tenga en cuenta que la forma de las clavijas es diferente.

Conectar

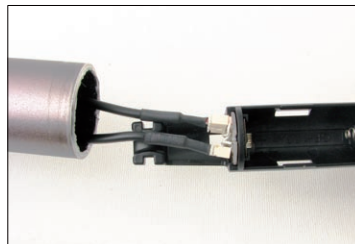

Fije las clavijas utilizando una de las bridas. Asegúrese de no dañar ninguno de los cables durante esta operación.

Fijar



Corte la parte no utilizada de la brida.

Cortar

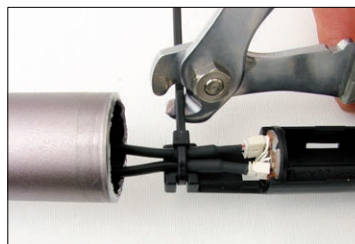

Instale la batería (CR123 A). Asegúrese de colocarla en la orientación correcta (+ y -).

Instalar



Inserte la tuerca de expansión en la ranura que se encuentra en la parte superior de la unidad de control.

Engrase las juntas tóricas e inserte la unidad de control y la tuerca de expansión en el tubo guía.

Apriete el expansor a 10 – 12 Nm.

Después puede instalar la horquilla en su bicicleta. Apriete la tapa superior del cabezal A hasta que no exista holgura.

Quite la película de protección e instale la perilla de bloqueo lock-out en su manillar.

Aplique presión para colocarla en el manillar.

Fije la perilla de bloqueo lock-out con dos bridas.

Instalar



Insertar



6 mm
12 Nm



Instalar



Fijar

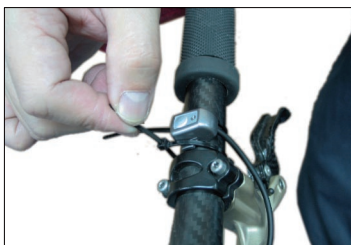

Corte la parte no utilizada de la brida.

Cortar



Pase el cable a lo largo del alambre del freno y sujételo con las mismas bridas.

Fijar



Inserte todos los cables en el tubo guía. No corte los cables para hacerlos más cortos.

Insertar



Ajuste la placa de fijación hasta que este paralela a la corona de la horquilla.

Ajustar



Empuje los cables en la ranura de la junta.

Empujar



Finalmente puede instalar la tapa de la cubierta utilizando una llave Allen de 2,5 mm.

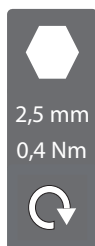

CÓMO CAMBIAR LA BATERÍA



Para obtener más espacio y así tirar de la unidad de bloqueo lock out eléctrico tiene que quitar la tapa de la cubierta de plástico que se encuentra localizada en el lado inferior de la dirección de la guía de las horquillas.



Quite la tapa superior del cabezal A utilizando una llave Allen de 5 mm.



Afloje la tuerca de expansión hasta que salga utilizando una llave Allen de 6 mm.



Tire cuidadosamente de la unidad de control. Después de esto saque la batería usada e instale una nueva. Enseguida coloque nuevamente la unidad de control en el tubo guía.

EXTRAER



Apriete la tuerca de expansión a 10 Nm – 12 Nm utilizando una llave Allen de 6 mm.

6 mm
12 Nm

Apriete la tapa superior del cabezal A hasta que no exista holgura.



5 mm



Enseguida tiene que volver a instalar la tapa de la cubierta de plástico utilizando una llave Allen de 2,5 mm.

2,5 mm
0,5 Nm

SISTEMA DE BLOQUEO

La función "Lock-Out" de las horquillas SR SUNTOUR es reducir el tambaleo al montar sin el sillín o en ascensos. Las horquillas no quedan bloqueadas al 100%. Quedarán unos cuantos milímetros de recorrido, de acuerdo a nuestro "Anti-Blow-Off-System" (Sistema Anti Choque). Este sistema lo protegerá en caso de que haya olvidado desbloquear la horquilla al montar en un terreno áspero.



No obstante, jamás configure su horquilla en "Lock-Out-Mode" (Modo de bloqueo) al montar en terrenos ásperos, descensos o salto. Esto implica el riesgo de que la horquilla se dañe al comprimirse bajo una carga alta. Esto podría resultar también en accidentes, lesiones o incluso la muerte.

NRX S ELD 700C LTD

Las imágenes que están a un lado muestran la perilla de lock-out (bloqueo) eléctrico en el modo "Desbloqueado". La luz roja se encuentra apagada.

NRX S ELD 700C LTD

Las imágenes que están a un lado muestran la perilla de lock-out (bloqueo) eléctrico en el modo "Bloqueado". La luz roja indica que la horquilla está bloqueada.

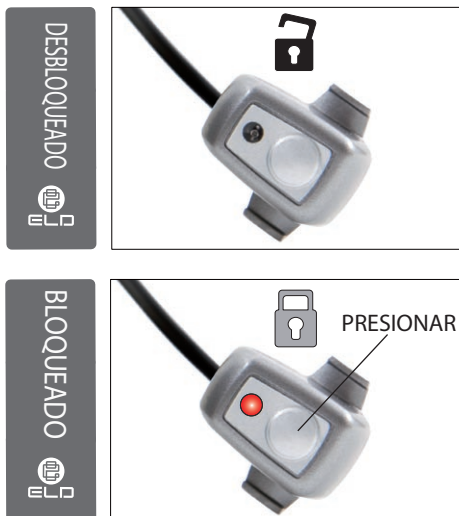

Al bloquear la horquilla se enciende la luz del LED. Durante estas condiciones el sensor de vibración interno monitorea la vibración de la horquilla. Si el sensor no puede detectar ninguna vibración por aproximadamente 5 minutos (± 25 por ciento) la horquilla se desbloqueará automáticamente. Esta función asegura que la batería del sistema ELD no se descargue fuera de tiempo.

AJUSTE DE AMORTIGUACIÓN DEL REBOTE

La función de rebote de las horquillas de suspensión hidráulicas SR SUNTOUR les ayuda a ajustar la horquilla de acuerdo a sus preferencias personales y al terreno en el cual va a montar. Esta función le permite controlar la velocidad de rebote de la horquilla después de comprimirse.

Si va a montar sobre un terreno con muchos topes o irregularidades pequeños y rápidos, le recomendamos incrementar la velocidad de rebote de las horquillas. De lo contrario, corre el riesgo de que la rueda delantera pierda el contacto con el suelo. Si va a montar sobre un terreno con muchos topes o irregularidades grandes y lentos, le recomendamos disminuir la velocidad de rebote de las horquillas.

NRX S ELD 700C LTD

Para incrementar la velocidad de rebote de su horquilla tiene que girar la perilla del ajustador en sentido antihorario. Para disminuir la velocidad tiene que girarla en sentido horario.

GIRAR



AJUSTE DE SAG

El SAG es la compresión que se produce por el peso del cuerpo y por la posición adquirida del ciclista al sentarse y no como resultado del estilo de montar la bicicleta. Cada ciclista tiene diferente peso y diferente posición para sentarse, por lo tanto la horquilla se combará más o menos. Para asegurar el funcionamiento correcto de la horquilla y para no interferir en el desempeño de la misma, el ajuste de SAG es el único modo de obtener la presión correcta de aire para la horquilla.

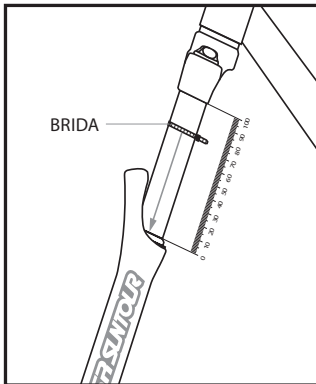

¡FIJE LA BRIDA Y DESLÍCELA HACIA ABAJO HASTA EL GUARDAPOLVO!

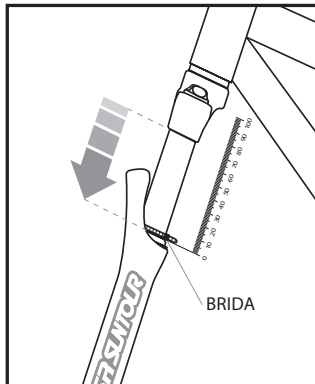

¡SIÉNTESE EN LA BICICLETA EN UNA POSICIÓN NORMAL!
¡EVITE BALANCEARSE!

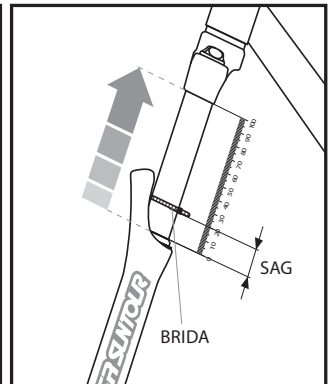

¡BAJE DE LA BICICLETA Y MIDA EL ESPACIO ENTRE LA BRIDA Y EL GUARDAPOLVO!

Recorrido	SAG en %	SAG en mm
63mm	15% - 20%	9mm - 13mm
75mm	15% - 20%	11mm - 15mm

Modelos	PRESIÓN MÁX. DE AIRE [psi]	PRESIÓN MÁX. DE AIRE [bar]
NRX ELD	150	10.3



MANTENIMIENTO DE LA HORQUILLA



Las horquillas SR SUNTOUR están diseñadas para estar casi sin mantenimiento. Sin embargo, tan pronto como las piezas móviles se expongan a la humedad y a la contaminación, el rendimiento de la horquilla podría verse reducido después de haber montado la bicicleta varias veces. Para mantener un buen rendimiento, la seguridad y durabilidad de la horquilla, se requiere de un mantenimiento periódico.



¡Tenga en mente que una horquilla que no reciba el servicio de acuerdo a las instrucciones de mantenimiento perderá su garantía!

Nunca utilice una pistola de presión o cualquier otro tipo de dispositivo de limpieza con agua a presión para limpiar su horquilla ya que el agua se podría introducir al nivel del guardapolvo.



Le recomendamos que su horquilla sea puesta en mantenimiento con frecuencia de acuerdo a lo indicado a continuación si es que utiliza la bicicleta en condiciones ambientales (invierno) y de terreno extremas.

Si en alguna ocasión siente que el rendimiento de su horquilla ha cambiado o se controla de forma diferente póngase en contacto inmediatamente con su distribuidor local para inspeccionar la horquilla.

Programa de mantenimiento	después de cada uso	cada 25 h	cada 50 h	cada 100 h
limpiar los tubos del montante y los guardapolvos	●			
inspeccionar que no existan rayones en los tubos superiores	●			
inspeccionar que los pernos de fijación principales tengan el par de apriete correcto (Nm)		●		
verificar la presión de aire		●		
engrasar los guardapolvos con aceite de teflón (por ejemplo, Brunox Fork Deo)		●		
servicio 1 (con el distribuidor)			●	
servicio 2 (con el distribuidor)				●

SERVICIO 1: Inspección de las funciones de la horquilla / limpieza y engrase de los cojinetes / lubricación del cable y de la carcasa del bloqueo remoto/inspección de los valores del par de apriete / inspección de la presión de aire / inspección para comprobar que no existan rayones, abolladuras, grietas, curvaturas o piezas tiznadas en la horquilla.

SERVICIO 2: Servicio 1 + desensamblado / limpieza de la horquilla por completo / lubricación de los guardapolvos y anillos / engrase de las tapas del bloqueo remoto y de la parte superior del ajuste de recorrido / sellado de las tapas de la parte superior de la válvula de aire engrasándolas / inspección de fugas de aire / inspección de los valores del par de apriete / ajuste de acuerdo a las preferencias personales del ciclista.

GARANTÍA LIMITADA

SR SUNTOUR garantiza que las horquillas de suspensión se encuentran libres de defectos en materiales y mano de obra bajo uso normal durante un periodo de 2 años a partir de la fecha original de la compra. Esta garantía es válida solamente entre SR SUNTOUR Inc. y el comprador original y no es transferible. Cualquier reclamo cubierto por esta garantía se debe realizar a través del distribuidor donde se compró la bicicleta o la horquilla de suspensión SR SUNTOUR. Para comprobar la compra original se debe proporcionar el recibo original.

LEY LOCAL:

Esta garantía le otorga derechos legales específicos. Dependiendo del estado (EE.UU.) o provincia (Canadá) o país en el que viva, podría contar con otros derechos diferentes a los explicados dentro de estas regulaciones de garantía. Estas regulaciones deberán adaptarse a tal grado para que sean consistentes con las leyes del país local.

LIMITACIÓN DE GARANTÍA

Esta garantía limitada no contempla ningún defecto de la horquilla de suspensión causado por: instalación incorrecta, desensamble y reensamble, rotura intencional, alteraciones o modificaciones en la horquilla, cualquier uso no razonable o abuso del producto, o cualquier uso para el cual este producto no era pretendido, accidentes, choques, mantenimiento inadecuado, reparaciones incorrectamente realizadas.

La obligación de esta "Garantía Limitada" se restringe a las reparaciones y repuestos de la horquilla de suspensión o cualquiera de las piezas en la cual exista algún defecto en los materiales o en la fabricación dentro de un periodo de dos años.

SR SUNTOUR no reconoce garantía alguna expresa o implícita de idoneidad o comercialización de ninguna clase, excepto a lo expuesto anteriormente. Bajo ninguna circunstancia SR SUNTOUR será responsable por daños fortuitos o consecuentes.

Los daños ocasionados por el uso de piezas de repuesto de otros fabricantes o los daños ocasionados por el uso de piezas que no son compatibles con las horquillas de suspensión SR SUNTOUR no están cubiertos por esta garantía.

Esta garantía no contempla el desgaste de uso normal.

PIEZAS DE DESGASTE NORMAL:

- ▶ Guardapolvos
- ▶ O-rings
- ▶ Piezas móviles de caucho
- ▶ Tubos del montante

¡Tenga en cuenta que existe una garantía limitada de 1 año para todos los cartuchos SR SUNTOUR!

¡Tenga en cuenta que existe una garantía limitada de 6 meses para los manguitos y anillos de planeo!

VISTA AMPLIADA NRX S ELD 700C LTD

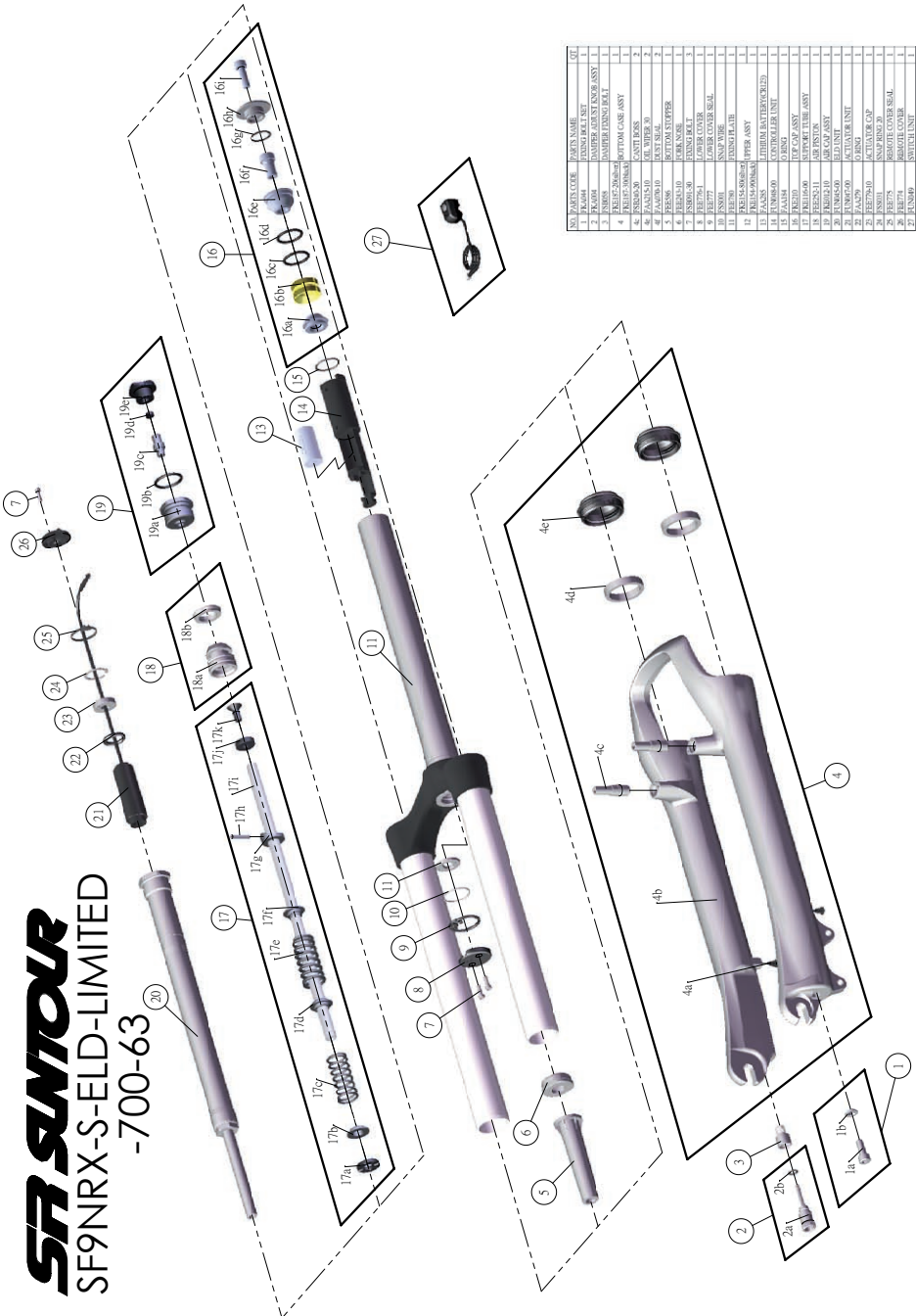

NO.	DESCRIPCIÓN	CANTIDAD	NOTAS
1	ASSEMBLY KIT LOWER LEG	1	
2	LOWER LEG	1	
3	LOWER LEG BUSH	1	
4	LOWER LEG CAP NUT	1	
5	LOWER LEG CAP NUT BUSH	1	
6	LOWER LEG CAP NUT LOCK WASHER	1	
7	LOWER LEG CAP NUT LOCK WASHER SEAL	1	
8	LOWER LEG CAP NUT LOCK WASHER SEAL BUSH	1	
9	LOWER LEG CAP NUT LOCK WASHER SEAL LOCK WASHER	1	
10	LOWER LEG CAP NUT LOCK WASHER SEAL LOCK WASHER SEAL	1	
11	LOWER LEG CAP NUT LOCK WASHER SEAL LOCK WASHER SEAL BUSH	1	
12	LOWER LEG CAP NUT LOCK WASHER SEAL LOCK WASHER SEAL LOCK WASHER	1	
13	LOWER LEG CAP NUT LOCK WASHER SEAL LOCK WASHER SEAL LOCK WASHER SEAL	1	
14	LOWER LEG CAP NUT LOCK WASHER SEAL LOCK WASHER SEAL LOCK WASHER SEAL BUSH	1	
15	LOWER LEG CAP NUT LOCK WASHER SEAL LOCK WASHER SEAL LOCK WASHER SEAL LOCK WASHER	1	
16	LOWER LEG CAP NUT LOCK WASHER SEAL LOCK WASHER SEAL LOCK WASHER SEAL LOCK WASHER SEAL	1	
17	LOWER LEG CAP NUT LOCK WASHER SEAL LOCK WASHER SEAL LOCK WASHER SEAL LOCK WASHER SEAL BUSH	1	
18	LOWER LEG CAP NUT LOCK WASHER SEAL LOCK WASHER SEAL LOCK WASHER SEAL LOCK WASHER SEAL LOCK WASHER	1	
19	LOWER LEG CAP NUT LOCK WASHER SEAL LOCK WASHER SEAL LOCK WASHER SEAL LOCK WASHER SEAL LOCK WASHER SEAL	1	
20	LOWER LEG CAP NUT LOCK WASHER SEAL LOCK WASHER SEAL LOCK WASHER SEAL LOCK WASHER SEAL LOCK WASHER SEAL BUSH	1	
21	LOWER LEG CAP NUT LOCK WASHER SEAL LOCK WASHER SEAL LOCK WASHER SEAL LOCK WASHER SEAL LOCK WASHER SEAL LOCK WASHER	1	
22	LOWER LEG CAP NUT LOCK WASHER SEAL LOCK WASHER SEAL LOCK WASHER SEAL LOCK WASHER SEAL LOCK WASHER SEAL LOCK WASHER SEAL	1	
23	LOWER LEG CAP NUT LOCK WASHER SEAL LOCK WASHER SEAL LOCK WASHER SEAL LOCK WASHER SEAL LOCK WASHER SEAL LOCK WASHER SEAL BUSH	1	
24	LOWER LEG CAP NUT LOCK WASHER SEAL LOCK WASHER SEAL LOCK WASHER SEAL LOCK WASHER SEAL LOCK WASHER SEAL LOCK WASHER SEAL LOCK WASHER	1	
25	LOWER LEG CAP NUT LOCK WASHER SEAL LOCK WASHER SEAL LOCK WASHER SEAL LOCK WASHER SEAL LOCK WASHER SEAL LOCK WASHER SEAL BUSH	1	
26	LOWER LEG CAP NUT LOCK WASHER SEAL LOCK WASHER SEAL LOCK WASHER SEAL LOCK WASHER SEAL LOCK WASHER SEAL LOCK WASHER SEAL LOCK WASHER	1	
27	LOWER LEG CAP NUT LOCK WASHER SEAL LOCK WASHER SEAL LOCK WASHER SEAL LOCK WASHER SEAL LOCK WASHER SEAL LOCK WASHER SEAL LOCK WASHER SEAL BUSH	1	

SR SUNTOUR
SF9NRX-S-ELD-LIMITED
-700-63



www.srsuntour-cycling.com

www.srsuntour-tuning-base.com

January 2008

SR SUNTOUR HEADQUARTER

SR SUNTOUR INC.

#7 Hsing Yeh Rd

Fu Hsing Industrial Zone

Chang Hua

Twaiwan, R.O.C.

Tel.: +886 4 769115

Fax: +886 4 7694028

email: orders@srsuntour.com.tw

SR SUNTOUR EUROPE

SR SUNTOUR EUROPE GMBH

Am Marschallfeld 6a

83626 Valley

Germany

Tel.: +49 8024 473 99 0

Fax: +49 8024 4730984

email: service@srsuntour-cycling.com

SR SUNTOUR USA

SR SUNTOUR USA

503 Columbia Street,

Vancouver, WA 98660

USA

Tel.: +1 (360) 737 6450

Fax: +1 (360) 60 737 6452

email: service@usulcorp.com



SR SUNTOUR