

ALGEMENE HANDLEIDING

VERENDE VOORVORK

WAARSCHUWING!

Lees zorgvuldig de in deze handleiding opgenomen instructies en zorg dat u ze begrijpt. Bewaar de handleiding op een veilige plaats voor toekomstig gebruik. Neem in geval van enige twijfel over het gebruik of het onderhoud van een product van SR SUNTOUR contact op met SR SUNTOUR. Indien deze waarschuwingen en instructies niet worden opgevolgd, kan dit leiden tot een defect product, wat weer kan leiden tot een ongeval of ernstig letsel of zelfs dodelijk letsel.

Overzicht.....	2
Belangrijke informatie betreffende veiligheid.....	2
Voorafgaande aan iedere rit.....	3
Vork montage.....	3
Test voor ruimte bij de band.....	3
Ruimte bij de band.....	4
Aanbevolen bandmaat.....	5
Maximummaat voor de remschijf.....	7
15AH2 asbout monteren.....	8
De 20mm steekasbout monteren.....	9
De 20mm kruisas monteren.....	9
Q-LOC montage instructies.....	10
Voorbelasting van de spiraalveer.....	11
Luchtdruk en 'SAG'.....	11
Onderhoud van de vork.....	12
Bedoeld gebruik.....	13



Wij hebben taalopties voor CN, DE, EN, ES, FR, IT, JA en NL op onze website. Ga naar:

www.srsuntour-cycling.com > Service > Download area > Consumer Downloads > Bike > Owners manuals > General Fork Manual

OVERZICHT

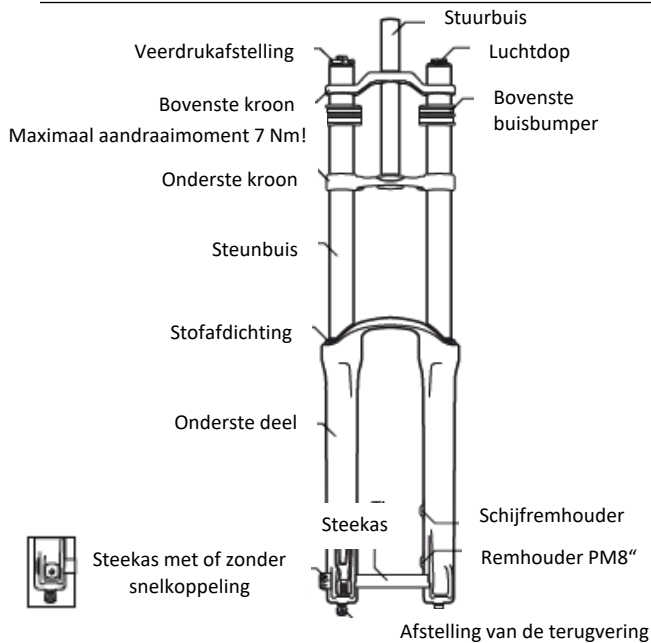

Steekas met of zonder snelkoppeling

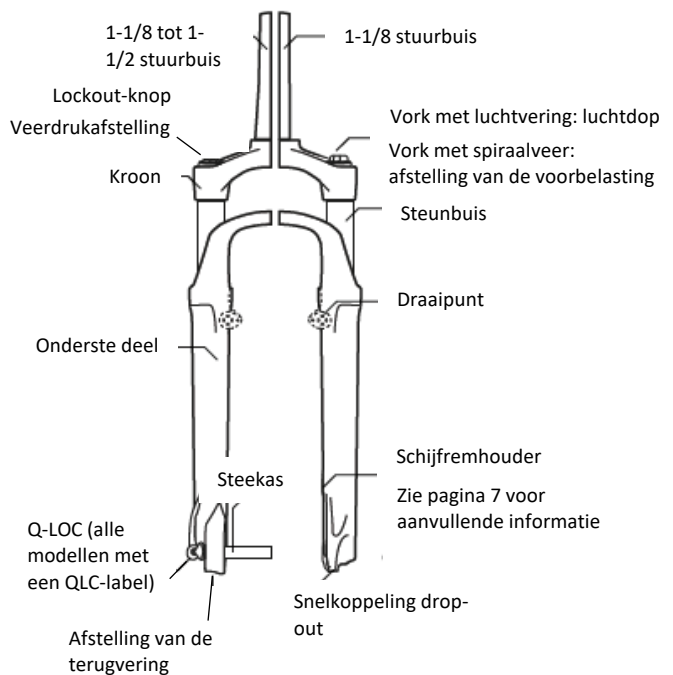

BELANGRIJKE INFORMATIE BETREFFENDE VEILIGHEID



WAARSCHUWING!

Indien deze waarschuwingen en veiligheidsinstructies niet worden opgevolgd, kan dit leiden tot een defect product, wat weer kan leiden tot een ongeval of ernstig letsel of zelfs dodelijk letsel voor de berijder.

- Lees deze handleiding zorgvuldig voordat u uw verende voorvork gaat gebruiken.
- Deze instructies bevatten belangrijke informatie over correcte installatie, service en onderhoud van de verende voorvork. Gemiddelde mechanische kennis is mogelijk onvoldoende. Laat de verende voorvork uitsluitend door een hiervoor opgeleide en gekwalificeerde fietsenmaker met speciale gereedschappen installeren, repareren en/of onderhouden.
- Onze verende voorvorken bevatten vloeistoffen en gassen onder extreme druk. Maak een SR SUNTOUR verende voorvork nooit open! Onderdelen kunnen met kracht wegschieten.
- SR SUNTOUR verende voorvorken zijn ontworpen als één geïntegreerd systeem. Gebruik alleen originele SR SUNTOUR reserveonderdelen om productstoringen en mogelijke ongevallen te voorkomen. Het gebruik van reserveonderdelen van derden komt de garantie op de verende voorvork te vervallen.
- De verende voorvork is niet bedoeld voor springen, agressief van heuvels af rijden, freeride of dirt jumping als het waarschuwingslabel op de verende voorvork deze activiteiten niet toestaat. Het niet in acht nemen van deze instructies kan leiden tot een defect in de verende voorvork, wat weer kan leiden tot een ongeval en persoonlijk of zelfs dodelijk letsel. Tevens komt hierbij de garantie te vervallen.
- De SR SUNTOUR verende voorvork is bedoeld voor gebruik door één berijder.
- Kies de juiste verende voorvork overeenkomstig met de afmetingen van het frame en uw persoonlijke rijstijl. Installatie van een niet bij de geometrie van het frame passende verende voorvork kan leiden tot een defect in de verende voorvork of het frame zelf. Hierbij komt ook de garantie van de verende voorvork te vervallen.
- Wees u bewust van de grenzen van uw bekwaamheid en ervaring en overschrijd deze nooit.
- Lees alle bij uw fiets en de onderdelen hiervan geleverde gebruikershandleidingen zorgvuldig en volg de hierin opgenomen instructies op.
- Zorg dat u altijd met de juiste beschermingsmiddelen bent uitgerust. Dit omvat een goed passende en vastgemaakte helm. Gebruik extra beschermingsmiddelen als uw rijstijl dit vereist. Zorg dat uw uitrusting in goede staat is.
- Rijd voorzichtig en langzaam om aan het gevoel van uw nieuwe verende voorvork te wennen, zelfs als u al eerder een verende voorvork heeft gehad.
- SR SUNTOUR verende voorvorken zijn niet voorzien van reflectoren aan de voorzijde voor gebruik op de openbare weg. Als u van plan bent met uw fiets op de openbare weg of op fietspaden te gaan rijden, moeten de vereiste reflectoren aan de voorzijde worden geïnstalleerd. Neem hiervoor contact op met de dealer.
- Plaats en verwijder bij gebruik van een fietsendrager waarbij het voorwiel moet worden verwijderd zorgvuldig de drop-outs van de fietsendrager. Buig de dropouts niet!
- Zet bij gebruik van een fietsendrager waarbij de fiets alleen bij de drop-outs aan de voorzijde wordt vastgezet het achterwiel goed vast om beweging van het achterwiel te voorkomen. Een bewegend achterwiel zal de drop-outs aan de voorzijde beschadigen en deze schade blijft mogelijk onzichtbaar voor u.
- Laat een van de fietsendrager gevallen fiets door een gekwalificeerde fietsenmaker inspecteren voordat u er weer op gaat rijden.

VOORAFGAANDE AAN IEDERE RIT



WAARSCHUWING!

Voorkom persoonlijk of zelfs dodelijk letsel. Rijd niet op de fiets als aan één van de onderstaande criteria niet wordt voldaan! Verhelp ieder probleem voordat u gaat fietsen.

- Inspecteer de fiets en de verende voorvork inclusief het stuur, de pedalen, de crankarmen, de zadelpen, het zadel, enz. op eventuele barsten, deuken, verbuigingen of aangetaste delen. Controleer ook of geen olie uit de schokbrekers lekt. Controleer de niet zichtbare delen aan de onderzijde van de fiets. Raadpleeg in geval van een probleem een hiervoor opgeleide en gekwalificeerde fietsenmaker om de oorzaak vast te stellen en een eventueel benodigde reparatie uit te voeren.
- Druk de verende voorvork met uw lichaamsgewicht samen. Stel de vork als deze te zacht aanvoelt op de juiste SAG-waarde af. Zie ook de instructie betreffende SAG in deze handleiding.
- Controleer of de remmen goed zijn geïnstalleerd/afgesteld en naar behoren werken.
- Laat de wielen draaien. Controleer of de wielen perfect zijn gecentreerd en geen contact met de verende voorvork of de remmen maken.
- Zorg bij gebruik van een snelkoppelsysteem voor het bevestigen van de wielen dat alle hendels en moeren goed zijn aangedraaid. Controleer bij gebruikmaking van een steekassysteem of alle bevestigingsbouten met de juiste koppelwaarden zijn aangedraaid. Volg strikt de door de fabrikant van het snelkoppelings- of steekassysteem versochte instructies.
- Controleer de kabellengte en de plaatsing van de onderdelen. Zorg dat zij geen hinder veroorzaken bij het sturen van de fiets.
- Controleer bij gebruik van reflectoren voor fietsen op de openbare weg of zij schoon en correct geïnstalleerd zijn.
- Controleer of de montageonderdelen van alle onderdelen goed vastzitten.
- Laat uw fiets op de grond stuiten en kijk en luister hierbij of geen onderdelen loszitten.

VORK MONTAGE



WAARSCHUWING!

Voorkom een defect product. Dit kan leiden tot een ongeval of persoonlijk en zelfs dodelijk letsel. Laat uw nieuwe SR SUNTOUR verende voorvork door een hiervoor gekwalificeerde en opgeleide fietsenmaker installeren, onderhouden en repareren. Voorkom een defect product. Dit kan leiden tot een ongeval, letsel of zelfs de dood. Draai alle bevestigingsschroeven met de betreffende door de fabrikant voor ieder afzonderlijk onderdeel aangegeven koppel aan (zoals de remmen, het balhoofd, enz.).

1. Verwijder de oude vork van de fiets. Verwijder de balhoofdcup van de vork.
2. Meet de lengte van de stuurbuis van de oude vork en vergelijk deze met de lengte van de stuurbuis van de SR SUNTOUR verende vork. De standaardlengte van de stuurbuis van de SR SUNTOUR verende voorvork is 255 mm. Het kan nodig zijn de stuurbuis tot de juiste lengte in te korten.
3. Plaats de vorklagerring stevig op de bovenzijde van de vorkkroon. Bevestig de vork in zijn geheel (balhoofd, spacer, stuurpen) weer aan de fiets. Stel het balhoofd af tot geen speling meer wordt waargenomen. Verdere informatie vindt u in de installatiehandleiding van de fabrikant van het balhoofd.
Met behulp van de onderstaande formule kunt u de juiste lengte van de stuurbuis bepalen: Hoofdbuis van het frame + balhoofdhoogte + spacer, indien van toepassing + hoogte van de pen - 3 mm afstand = lengte van de stuurbuis.
4. Plaats de remmen en stel ze correct af volgens de instructies van de fabrikant. Plaats bij gebruik van een schijfrem de rem uitsluitend in het hiervoor bestemde schijfremgat. Gebruik uitsluitend cantilever-remmen die zijn gemaakt voor gebruik zonder steunen. Volg de montage-instructies van de fabrikant van de remmen. Kies de juiste lengte voor de remkabel, zodat deze geen hinder veroorzaakt bij de vork of bij het sturen.
5. vork met een steekas is uitgerust alle schroeven op de juiste koppel. Volg de door de fabrikant van het snelkoppelings- of steekassysteem versochte instructies.

TEST VOOR RUIMTE BIJ DE BAND

1. Haal de druk van de vork. (indien uitgerust met luchtvering)
2. Druk de vork maximaal samen.
3. Meet de afstand tussen de bovenzijde van de band en de onderzijde van de vorkkroon. De afstand mag niet minder dan 10 mm zijn! Een te grote band zal bij het maximaal samendrukken van de vork de onderzijde van de kroon raken.
4. Laat de vork los en pomp hem in geval van een vork met luchtvering weer op.
5. Bedenk dat de opening bij gebruik van een spatscherm kleiner wordt! Herhaal de 'bandafstandtest' om zeker te zijn dat de afstand voldoende is. Herhaal deze test iedere keer als u de maat van de banden verandert!

RUIMTE BIJ DE BAND



WAARSCHUWING!

Gebruik van een band die groter is dan de maximumbandmaat voor de vork is zeer gevaarlijk en kan leiden tot ongevallen en ernstig of zelfs dodelijk letsel. Onvoldoende ruimte bij de band leidt tot plotseling en onverwacht verlies van controle over de fiets, wat weer tot een ongeval of persoonlijk en mogelijk zelfs dodelijk letsel kan leiden.

De onderstaande afmetingen zijn op het type met een onderste behuizing gebaseerd. Sommige nummers verwijzen naar het type met onderste behuizing die een spatbordmontage-interface hebben en sommige hebben dat niet. Controleer vooraf of het wiel en de vork bij elkaar passen. De benodigde informatie vindt u op de zijkant van de band. Iedere band heeft een verschillende externe diameter (breedte en hoogte van de band). Controleer daarom de afstand tussen de band en de vork om te verzekeren dat de band de vork in geen enkele situatie raakt. Bedenk dat het smalste deel van de vork ter hoogte van de remnaaf ligt. Laat om de band te verwijderen onder andere de lucht uit de band lopen, zodat de band door de remnaafbus past.

AANBEVOLEN BANDMAAT

Vorkmodel	Maat steunbuis	Aanbevolen bandenmaat	Max. bandbreedte	Max. buitendiameter band (O.D.) (* Onderstaande opmerking)
RUX38 27.5" BT	38mm	27.5" x 2.8"	73mm	732mm
DUROLUX36 29" BT	36mm	29" x 2.6" / 27.5" x 2.8"	63mm	756mm
DUROLUX36 27.5" BT	36mm	27.5" x 2.6"	63mm	723mm
AURON35 29" BT	35mm	29" x 2.4" / 27.5" x 2.8"	63mm	756mm
AURON35 27.5" BT	35mm	27.5" x 2.8"	73mm	737mm
AURON34 29"	34mm	29" x 2.25"	58mm	752mm
AURON34 27.5"	34mm	27.5" x 2.25"	58mm	708mm
AION35 29" BT	35mm	29" x 2.4" / 27.5" x 2.8"	63mm	756mm
AION35 27.5" BT	35mm	27.5" x 2.8"	73mm	737mm
AION34 29"	34mm	29" x 2.25"	58mm	752mm
AION34 27.5"	34mm	27.5" x 2.25"	58mm	708mm
ZERON35 29" BT	35mm	29" x 2.4" / 27.5" x 2.8"	63mm	756mm
ZERON35 27.5" BT	35mm	27.5" x 2.8"	73mm	737mm
AXON34-werx 29" BT	34mm	29" x 2.4"	63mm	756mm
AXON34-elite 29" BT	34mm	29" x 2.4"	63mm	756mm
AXON34 29" BT	34mm	29" x 2.4"	63mm	760mm
AXON34 27.5" BT	34mm	27.5" x 2.6"	67mm	725mm
AXON32 29" BT	32mm	29" x 2.4"	63mm	756mm
AXON32 27.5" BT	32mm	27.5" x 2.5"	66mm	724mm
AXON32 29"	32mm	29" x 2.25"	58mm	754mm
AXON32 27.5"	32mm	27.5" x 2.25"	58mm	710mm
EPIXON 29"	32mm	29" x 2.25"	58mm	754mm
EPIXON 27.5"	32mm	27.5" x 2.25"	58mm	710mm
EPIXON 26"	32mm	26" x 2.25"	58mm	684mm
RAIDON34 29" BT	34mm	29" x 2.4"	63mm	760mm
RAIDON34 27.5" BT	34mm	27.5" x 2.6"	67mm	725mm
RAIDON32 29" BT	32mm	29" x 2.4"	63mm	756mm
RAIDON32 27.5" BT	32mm	27.5" x 2.5"	66mm	724mm
RAIDON32 29"	32mm	29" x 2.25"	58mm	754mm
RAIDON32 27.5"	32mm	27.5" x 2.25"	58mm	710mm
RAIDON32 26"	32mm	26" x 2.25"	58mm	684mm
XCR34 29" BT	34mm	29" x 2.4"	63mm	760mm
XCR34 27.5" BT	34mm	27.5" x 2.6"	67mm	725mm
XCR32 29" BT	32mm	29" x 2.4"	63mm	756mm
XCR32 27.5" BT	32mm	27.5" x 2.5"	66mm	724mm
XCR32 29"	32mm	29" x 2.25"	58mm	754mm
XCR32 27.5"	32mm	27.5" x 2.25"	58mm	710mm
XCR32 26"	32mm	26" x 2.25"	58mm	684mm
XCR 24"	32mm	24" x 2.1"	54mm	624mm
XCM34 29 BT	34mm	29" x 2.4"	63mm	756mm
XCM34 27.5 BT	34mm	27.5" x 3.0"	78mm	740mm
XCM32 29" BT	32mm	29" x 2.4"	63mm	752mm
XCM32 27.5" BT	32mm	27.5" x 2.6"	67mm	730mm
XCM32 20" CRG	32mm	20" x 2.25"	58mm	530mm
XCM 24" BT	30mm	24" x 2.8"	73mm	678mm
XCM 29"	30mm	29" x 2.4"	63mm	758mm
XCM 27.5"	30mm	27.5" x 2.25"	58mm	714mm
XCM 26"	30mm	26" x 2.25"	58mm	688mm
XCM-JR. 20"	28mm	20" x 2.1"	56mm	526mm

XCT30 29"	30mm	29" x 2.25"	58mm	750mm
XCT30 27.5"	30mm	27.5" x 2.25"	58mm	714mm
XCT L24"	28mm	24" x 2.1"	54mm	628mm
XCT 20" plus	28mm	20" x 2.8"	73mm	554mm
XCT L20"	28mm	20" x 2.1"	56mm	526mm
XCT 24"	25.4mm	24" x 2.1"	54mm	628mm
XCT 20"	25.4mm	20" x 2.1"	56mm	526mm
XCE28 29"	28mm	29" x 2.25"	58mm	750mm
XCE28 27.5"	28mm	27.5" x 2.25"	58mm	714mm
XCE28 26"	28mm	26" x 2.1"	54mm	680mm
MOBIE45 700C	34mm	700C x 57C	59mm	751mm
MOBIE45 27.5"	34mm	27.5" x 2.4"	63mm	717mm
MOBIE25 700C	32mm	700C x 57C	59mm	751mm
MOBIE25 27.5"	32mm	27.5" x 2.4"	63mm	717mm
MOBIE-A32 27.5"	32mm	27.5" x 2.4"	63mm	717mm
XCM-ATB 29"	30mm	29" x 2.4"	63mm	760mm
XCM-ATB 27.5"	30mm	27.5" x 2.4"	63mm	724mm
XCT-ATB 29"	28mm	29" x 2.4"	63mm	760mm
XCT-ATB 27.5"	28mm	27.5" x 2.4"	63mm	724mm
NRX32-15 700C	32mm	700C x 48C	50mm	722mm
NRX30 700C	30mm	700C x 48C	50mm	722mm
NVX28 700C	28mm	700C x 52C	54mm	738mm
NCX30 700C	30mm	700C x 48C	50mm	722mm
TR-HSi 700C	30mm	700C x 52C	54mm	738mm
NEX-E25 700C	30mm	700C x 52C	54mm	738mm
NEX-E25 26"	30mm	26" x 2.1"	54mm	678mm
NEX 700C	28mm	700C x 48C	50mm	738mm
NEX 26"	28mm	26" x 2.1"	54mm	678mm
M3010-700C	25.4mm	700C x 52C	54mm	742mm
M3010-26"	25.4mm	26" x 2.1"	54mm	684mm
M3010-24"	25.4mm	24" x 2.1"	54mm	630mm
M3010-20"	25.4mm	20" x 2.1"	56mm	526mm
CR9 700C	28mm	700C x 48C	50mm	722mm
CR85-E25 700C	30mm	700C x 48C	50mm	722mm
CR85-E25 26"	30mm	26" x 2.1"	54mm	684mm
CR8 700C	28mm	700C x 48C	50mm	722mm
CR8 26"	28mm	26" x 2.1"	54mm	684mm
CR7 700C	25.4mm	700C x 48C	50mm	722mm
CR7 26"	25.4mm	26" x 2.1"	54mm	684mm

* Onderste veerpoten: de bovenstaande dimensie is gebaseerd op het type onderkast. Sommige nummers worden doorverwezen op basis van het type onderkast die een interface voor het koppelen van het spatbord hebben en sommige zijn zonder.

MAXIMUMMAAT VOOR DE REMROTOR

Vorkmodel	Maat steunbuis	Maat van de rotor met direct mount schijfremklauw	Max. maat remschijf
RUX	38mm	203mm	203mm
DUROLUX36 29 BT	36mm	180mm	203mm
DUROLUX36	36mm	180mm	203mm
AURON35 29"/27.5" BT	35mm	180mm	203mm
AURON34 29"/27.5"	34mm	160mm	203mm
AION35 29"/27.5" BT	35mm	180mm	203mm
AION34 29"/27.5"	34mm	160mm	203mm
ZERON35 29"/27.5" BT	35mm	180mm	203mm
AXON34 29"/27.5" BT	34mm	160mm	180mm
AXON32 29"/27.5"	32mm	160mm	180mm
EPIXON 29"/27.5"/26"	32mm	160mm	180mm
RAIDON34 29"/27.5" BT	34mm	180mm	203mm
RAIDON32 29"/27.5"/26"	32mm	160mm	180mm
XCR34 29"/27.5" BT	34mm	180mm	203mm
XCR32 29"/27.5" BT	32mm	160mm	180mm
XCR32 29"/27.5"/26"	32mm	160mm	180mm
XCM34 29 BT	34mm	160mm	203mm
XCM34 27.5 BT	34mm	160mm	203mm
XCM32 29"/27.5" BT	32mm	160mm	180mm
XCM30 29"/27.5"/26"	30mm	160mm	180mm
XCT30 29"/27.5"	30mm	160mm	180mm
XCT28 L24"	28mm	160mm	180mm
XCT 24"/20"	25.4mm	160mm	180mm
XCE28 29"/27.5"/26"	28mm	160mm	180mm
Mobie45 700C/27.5"	34mm	160mm	203mm
Mobie25 700C/27.5"	32mm	160mm	180mm
NRX32-15 700C	32mm	160mm	180mm
NRX30 700C	30mm	160mm	180mm
NVX28 700C	28mm	160mm	180mm
NCX30 700C	30mm	160mm	180mm
NCX28 26"	28mm	160mm	180mm
NEX-E25 700C	30mm	160mm	180mm
NEX 700C/26"	28mm	160mm	180mm
M-series	25.4mm	160mm	180mm

15AH2 ASBOUT MONTEREN

Opmerking: Controleer voorafgaande aan de installatie of de O-ring correct op het schroefdraaddeel is geplaatst.

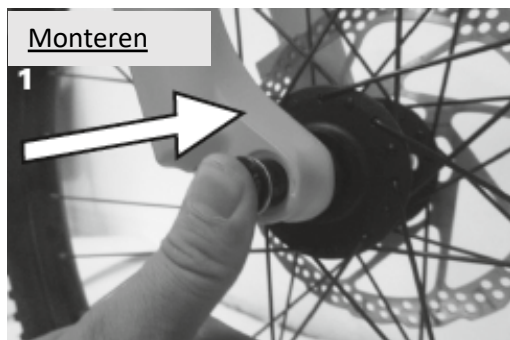

1. Monteer de as aan de aandrijfzijde.



2. Draai de as met een 5mm inbussleutel tot 8-10Nm aan.



3. Controleer de schroefdraad van de as. Deze dient zichtbaar te zijn.

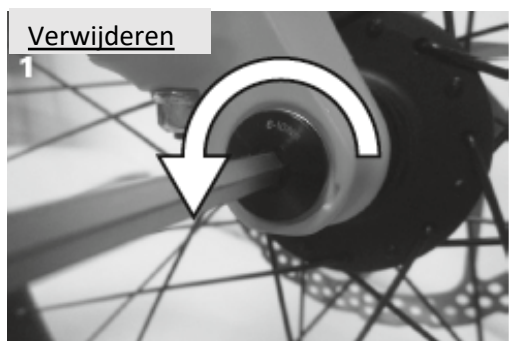

1. Draai de as aan de aandrijfzijde met een 5mm inbussleutel los.

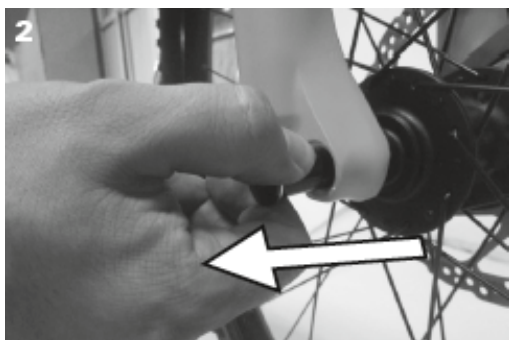

2. Trek de as naar buiten.

DE 20MM STEEKASBOUT MONTEREN



1. Schuif de as in de opening en draai deze met een 6mm inbussleutel tot 10Nm aan.



2. Draai de beveiligingsklem met een 4mm inbussleutel tot 7Nm aan.

DE 20MM KRUISAS MONTEREN



1. Plaats de as volledig aan de snelkoppelingzijde.



2. Zet de as met de rode hendel vast.



3. U kunt nu de hendel in de as schuiven.

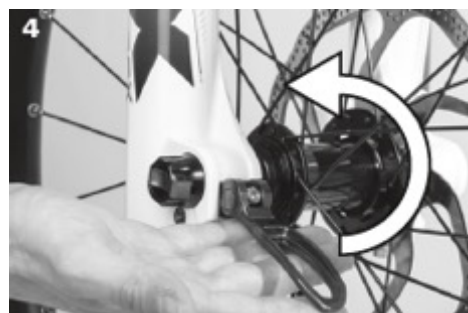

4. Vergrendel de snelkoppeling.



5. Stel indien nodig de spankracht met een 4mm inbussleutel in.



6. De hendel moet op gelijke hoogte met de onderste behuizing liggen.

Q-LOC MONTAGE INSTRUCTIES

Monteren

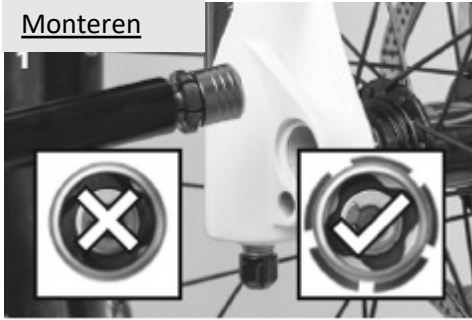

1. Controleer voorafgaande aan de installatie of de flens is gespreid en open de hendel maximaal.

2. Schuif de as naar binnen tot u een klik hoort.
Controleer of de flens is gespreid.

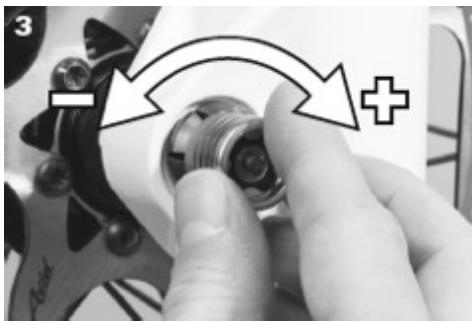
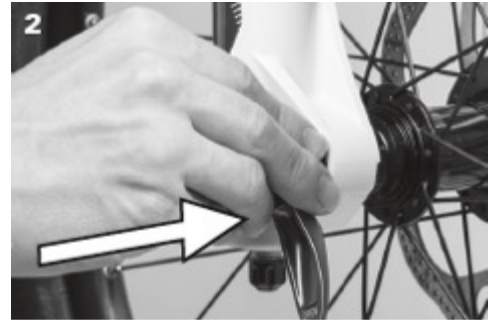

3. Stel de spanning met een half geopende hendel af tot de flens op gelijke hoogte met de dropout ligt.

4. Vergrendel de hendel maximaal. Controleer of deze stevig vastzit en zet hem indien nodig opnieuw vast.



Verwijderen

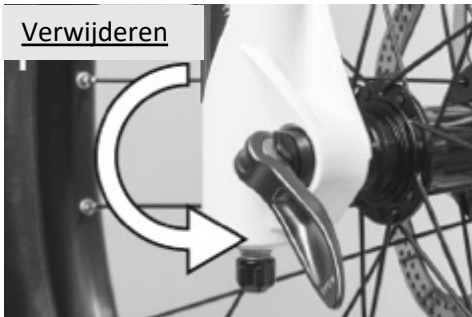

1. Open de hendel maximaal.

2. Druk op de moer tot de flens wordt ingetrokken.



3. Open de hendel maximaal. Draai de moer rechtsonder tot de flens wordt vergrendeld.

4. Trek de as naar buiten.



VOORBELASTING VAN DE SPIRAALVEER

De vork kan via de veervoorbelasting aan het gewicht van de berijder en de rijstijl van voorkeur worden aangepast. Niet de hardheid van de spiraalveer wordt ingesteld, maar de voorbelasting van de veer. Dit reduceert de 'SAG' van de vork als de berijder gaat zitten. Standaard wordt een halfharde veer gebruikt. Draai de voorbelastingafstelknop rechtsom om de voorbelasting van de veer te verhogen en linksom om deze te verlagen. Voor SR SUNTOUR verende voorvorken zijn twee extra veerstijfheden verkrijgbaar - zachter en harder dan de standaardspiraalveer.



LUCHTDRIK EN 'SAG'

Gewicht van de berijder (kg)	Aanbevolen luchtdruk (psi)								
	RUX	DUROLUX AURON AION	AXON EPIXON RAIDON	XCR-air	XCM-Jr.-air	Mobie45-air	Mobie25-air	NRX-air	NCX-air
< 55	< 40	35 - 50	40 - 55	40 - 55	40 - 55	35 - 50	40 - 55	40 - 55	40 - 55
55 - 65	40 - 50	50 - 60	55 - 65	55 - 65		50 - 60	55 - 65	55 - 65	55 - 65
65 - 75	50 - 60	60 - 70	65 - 75	65 - 75		60 - 70	65 - 75	65 - 75	65 - 75
75 - 85	60 - 70	70 - 85	75 - 85	75 - 85		70 - 85	75 - 85	75 - 85	75 - 85
85 - 95	70 - 85	85 - 105	85 - 100	85 - 100		85 - 105	85 - 100	85 - 100	85 - 100
95 <	85 +	105 +	100 +	100 +		105 +	100 +	100 +	100 +
In de fabriek ingestelde druk	70psi	90psi	32mm: 110psi	32mm: 120psi	50psi	90psi	100psi	85psi	80psi
			34mm: 95psi	34mm: 100psi					
Max. druk	105psi	120psi	145psi	160psi	100psi	120psi	130psi	120psi	120psi

Opmerking:

De bovenstaande getallen dienen uitsluitend ter referentie. De juiste luchtdruk moet individueel worden aangepast door de SAG te controleren.

De 'SAG' (negatieve veerslag) is de compressie die uitsluitend wordt veroorzaakt door het gewicht van de berijder, inclusief uitrusting (zoals een rugzak), de zitpositie en de geometrie van het frame. De "SAG" hangt af van de positie en het gewicht van de rijder op de fiets en moet worden bepaald op basis van de max. vork vering, afhankelijk van het beoogde gebruik en voorkeuren.



Serie NCX

1. Draai de ventiel afdakkap los en schroef de vorkpomp op het ventiel.
2. Pomp de verende voorvork op tot de gewenste druk. Overschrijd nooit de aanbevolen maximumluchtdruk. **Neem de bovenstaande tabel in acht.**
3. Ga in de normale fietspositie op de fiets zitten en controleer de 'SAG'. Voeg indien nodig lucht toe of laat lucht ontsnappen. U kunt tegen een muur leunen om zo stil op de fiets te kunnen zitten voor meting van de 'SAG'.

ONDERHOUD VAN DE VORK

Als de bewegende delen aan vocht en vervuiling worden blootgesteld, kan de werking van de verende voorvork na een aantal ritten afnemen. Voor een blijvende goede werking, veiligheid en een lange levensduur van de verende voorvork is periodiek onderhoud vereist.

- **Een niet volgens de onderhoudsinstructies onderhouden verende voorvork valt niet onder de garantie.**
- **Gebruik nooit een hogedrukspruit of water onder druk voor reiniging van de verende voorvork, want water kan bij de stofafdichting de schokbreker binnendringen. Gebruik nooit agressieve reinigingsmiddelen. Wij adviseren schoon water en een vochtige doek om de schokbreker mee af te nemen.**
- **De verende voorvork heeft vaker een servicebeurt nodig dan hieronder aangegeven als u onder extreme weersomstandigheden ('s winters of in natte/modderige omgevingen) en ruw terrein rijdt.**
- **Neem als u de indruk heeft dat de werking van de verende voorvork is veranderd of de vork anders reageert onmiddellijk contact op met de dealer voor inspectie van de vork.**
- **Voer na iedere rit de onderstaande werkzaamheden uit: Reinig de vorkbuizen en de stofafdichtingen en onderhoud ze met een in olie gedrenkte doek. Controleer de steunbuizen op deuken, krassen of andere verkleuringen of olielekage.**
- **Iedere 50 uur: Onderhoud 1 (bij dealer)**
- **Iedere 100 uur of eenmaal per jaar: Onderhoud 2 (bij dealer, bij voorkeur voor de winter om alle onderdelen door goede smering tegen weersinvloeden te beschermen)**

ONDERHOUD 1:

Controleer de werking van de vork / controleer de aandraaimomenten (Nm) van bevestigingsschroeven en moeren aan de onderzijde van de onderste buizen (aanbevolen aanhaalmoment: bout: 10Nm, moer: 8Nm) / controleer op krassen, deuken, barsten, verkleuring, tekenen van slijtage, tekenen van lichte roestvorming (onderhoud met een in olie gedrenkte doek) of olielekages.

ONDERHOUD 2:

Onderhoud 1 + demontage / reiniging van de gehele binnen- en buitenzijde van de vork / reiniging en smering van stofafdichtingen en slider sleeves / controle van aandraaimomenten (Nm) / afstelling naar de voorkeur van de berijder.

Controleer voorafgaande aan demontage de speling van de slider sleeve van de vork. Activeer hiervoor de rem van het voorwiel en duw de fiets zachtjes voor- en achteruit bij de stuurpenas. Vervang bij overmatige speling de slider sleeves (meer dan 1 mm bij de fork brace).

BEDOELD GEBRUIK

	E-bike met trapondersteuning (Speed Pedelec E45)	E-bike met trapondersteuning (Pedelec E25)	E-bike met trapondersteuning (Pedelec E25): off-road	Crossfiets	Trekkingfiets	Stadsfiets	Downhill-fiets	Enduro-fiets	All-mountain fiets	Cross-country racefiets	Cross-country fiets
	WAARSCHUWING UITSLUITEND GEBRUIKEN VOOR	WAARSCHUWING UITSLUITEND GEBRUIKEN VOOR	WAARSCHUWING UITSLUITEND GEBRUIKEN VOOR	WAARSCHUWING UITSLUITEND GEBRUIKEN VOOR	WAARSCHUWING UITSLUITEND GEBRUIKEN VOOR	WAARSCHUWING UITSLUITEND GEBRUIKEN VOOR	WAARSCHUWING UITSLUITEND GEBRUIKEN VOOR	WAARSCHUWING UITSLUITEND GEBRUIKEN VOOR	WAARSCHUWING UITSLUITEND GEBRUIKEN VOOR	WAARSCHUWING UITSLUITEND GEBRUIKEN VOOR	WAARSCHUWING UITSLUITEND GEBRUIKEN VOOR
	Fietsen met trapondersteuning tot 45 km/uur voor gebruik op de weg of off-road	Fietsen met trapondersteuning tot 25 km/uur voor gebruik op de weg	Fietsen met trapondersteuning tot 25 km/uur voor off-road gebruik	Verharde weg of off-road gebruik	Verharde weg of off-road gebruik	Verharde weg	Downhill	Cross-country, Trail en Enduro	Cross-country, Trail en All mountain	Cross-country racen en cross-country	Cross-country
	NIET GEBRUIKEN VOOR	NIET GEBRUIKEN VOOR	NIET GEBRUIKEN VOOR	NIET GEBRUIKEN VOOR	NIET GEBRUIKEN VOOR	NIET GEBRUIKEN VOOR		NIET GEBRUIKEN VOOR	NIET GEBRUIKEN VOOR	NIET GEBRUIKEN VOOR	NIET GEBRUIKEN VOOR
	Downhill, Enduro, All mountain, Cross-country racen, Cross-country	Downhill, Enduro	Downhill	Downhill, Enduro, All mountain, Cross country racing, Cross country	Downhill, Enduro, All mountain, Cross country racing, Cross country	Downhill, Enduro, All mountain, Cross country racing, Cross country			Downhill	Downhill	Downhill, Enduro, All mountain
MOBIE45	0	0		0							
MOBIE25		0		0							
MOBIE-A32		0		0							
XCM-ATB		0		0							
XCT-ATB		0		0							
NEX-E25		0		0							
CR85-E25		0		0							
NVX-HE-E25		0		0							
NRX		0		0							
NVX				0							
NCX		0		0	0						
TR-HSi		0		0	0						
NEX				0	0						
M3010					0	0					0
M3010 24"/20"						0					0
CR9					0	0					
CR8						0					
CR7						0					
RUX38							0				
DUROLUX36 BOOST			0					0			
AURON35 BOOST			0						0		
AURON34									0		
AION35 BOOST			0						0		
AION34									0		
ZERON35 BOOST			0						0		
AXON34 werx BOOST										0	
AXON32 werxF										0	
AXON32 werx										0	
AXON34 BOOST			0								0
AXON32											0
EPIXON9											0
RAIDON34 BOOST			0								0
RAIDON32 BOOST											0
RAIDON32											0
XCR34 BOOST		0	0								0
XCR32 BOOST											0
XCR32											0
XCR24"											0
XCM34 BOOST		0	0								0
XCM32 BOOST											0
XCM											0
XCM28 24"+					0						0
XCT30					0						0
XCT JR L					0						0
XCT JR					0						0
XCE28					0						0

KLANTENSERVICEKANTOREN

ASIA, OCEANIA

SR SUNTOUR INC.

#7 Hsing Yeh Road
Fu Hsing Industrial Zone
Chang Hua, Taiwan, R.O.C.
Tel: +886-(0)4-769-5115
service@srsuntour.com.tw

SR SUNTOUR INTERNATIONAL CO., LTD.

No. 1500 Honghu Road, Penglang
Kunshan, Development Zone
Jiang Su Province, China ZIP 215333
Tel: +86-512-5517-1127
sr-service@srsuntour.com.cn

SRS INTERNATIONAL TRADING LTD.

Room 501, 5th floor, Building No. 2
Jiaxing Industrial Zone, Shubei Road
Gongming Town, Guangming District
Shenzhen City, China 518106
Tel: +86-755-271-084 83
service@srsuntour.com.cn

SR SUNTOUR JAPAN

NR Bldg. 4F, 3-13-13 Kuramae
Taito-ku, Tokyo, 111-0051
Tel: +81-3-5829-9211

EUROPE

SR SUNTOUR EUROPE GmbH

Riedstrasse 31
83627 Warngau, Germany
Tel: +49-(0)802-150-793-0
service@srsuntour-cycling.com

SR SUNTOUR Technical Service Center

Max-Planck-Str. 4
97526 Sennfeld, Germany
Tel: +49-(0)9721-473-4896
service@srsuntour-cycling.com

SAV SR SUNTOUR FRANCE

604 voie Galilee
73800 Sainte Helene du Lac, France
Tel: +33-(0)981-241650
sav@srsuntour-cycling.com

USA

SR SUNTOUR North America Inc.

7509 S. 5th Street Suite 124
Ridgefield, Washington 98642
Tel: +1-360-737-6450
Sales: ssna@srsuntourna.com
Service, warranty: service@srsuntourna.com

SR SUNTOUR Madison

910 Watson Avenue
Madison, Washington 53713 USA
Tel: +1-608-229-6610
service@usulcorp.com

LINKS NAAR INTERNETPAGINA'S

Ga voor aanvullende informatie naar www.srsuntour-cycling.com. Daar vindt u ook:

- ◆ Aanvraag van servicebeurt: <http://www.srsuntour-cycling.com/service/service-request>
- ◆ Technische video's: <http://www.srsuntour-cycling.com/service/tech-videos>
- ◆ Downloads: <http://www.srsuntour-cycling.com/service/download-area>
- ◆ Gebruikershandleidingen: <http://www.srsuntour-cycling.com/ja/service/download-area/consumer-downloads/bike/owners-manuals/general-fork-manual/>
- ◆ Woordenlijst betreffende vorken: <http://www.srsuntour-cycling.com/service/fork-glossary>
- ◆ Garantie: <http://www.srsuntour-cycling.com/service/warranty>